

РЕВЕРТЕК

НОВАЯ ЭСТЕТИКА
ТЕРРИТОРИЙ

КАТАЛОГ-2026



Ввиду особенности цветопередачи полиграфическим оборудованием оттенки представленных в каталоге изображений могут отличаться от реальных цветов нашей продукции.

Рекомендуем принимать решение о выборе цвета и фактуры изделий после знакомства с образцами.

Оглавление

«Ревертек»: мощное производство для масштабных проектов	4	Прямоугольник 600×200, плита мощения	36
Коллекции «Мрамор» и «Гранит». Эстетика натурального камня	6	Прямоугольник 600×300, плита мощения	37
Коллекция «Колормикс». Искусство в каждой плитке	8	Прямоугольник 600×400, плита мощения	38
Коллекция «Стандарт». Классика, воплощающая любую идею	10	Прямоугольник 800×400, плита мощения	39
Стандарты качества и безопасность	12	Прямоугольник 900×300, плита мощения	40
45+ форм тротуарных плит для любых задач и стилей	13	Прямоугольник 1000×500, плита мощения	41
Типы конфигураций тротуарных плит	13	Прямоугольник 1200×600, плита мощения	42
Ассортимент изделий «Ревертек» для мощения	14	Меба, газонная решётка	43
Брусчатка, камень мощения	16	Квадрат 400×400, плита мощения	46
Паркет, камень мощения	17	Квадрат 500×500, плита мощения	47
Квадрат 100×100, камень мощения	18	Квадрат 600×600, плита мощения	48
Квадрат 150×150, камень мощения	19	Квадрат 800×800, плита мощения	49
Квадрат 200×200, камень мощения	20	Квадрат 1000×1000, плита мощения	50
Квадрат 300×300, камень мощения	21	Бортовые камни	52
Волна, камень мощения	22	Ключевые принципы устройства покрытий из камней/плит мощения	53
Катушка, камень мощения	23	Особенности выбора изделий для мощения при проектировании	54
Трилистник, терминальный камень	24	Конструкция устройства основания мощения	56
Дона, камень мощения с расширенным швом	25	Правила приёмки покрытий (СП 508.1325800.2022)	57
Городской микс, комплект из 3-х камней	28	Правила эксплуатации покрытий из тротуарных плит	59
Паркет мульти, комплект из 4-х плит	29		
Бавария, комплект из 4-х камней	30		
Антик, комплект из 5-и камней	31		
Классико, комплект из 3-х камней	32		
Классико круговая, комплект из 3-х камней	33		



«Ревертек»: мощное производство для масштабных проектов

«Ревертек» – современное высокотехнологичное предприятие по производству вибропрессованных бетонных изделий. В 2022 году мы запустили флагманскую линию HESS Multimat-2000 (Германия).

Уникальное оборудование для рынка Сибири и Дальнего Востока позволяет выпускать до 5000 м² тротуарных плит в сутки и гарантирует стабильно высокое качество изделий, соответствующее ГОСТу.



Линия HESS Multimat RH-2000: региональное технологическое лидерство

- **Производительность до 5000 м² плит в сутки**
Выпускаем большие объемы в сжатые сроки.
- **Лучшее сырье для максимальной несущей прочности и долговечности**
Применяем прочный диабазовый щебень и высокомарочный портландцемент.
- **Качество выше требований ГОСТа**
Сверхмощный вибропресс обеспечивает плотную упаковку бетона с водопоглощением от 5,5 до 3,5% – вместо 6% по ГОСТ 17608-2017.
- **45+ пресс-форм тротуарных плит**
Широкая номенклатура плит регулярно пополняется новинками.
- **Собственная лаборатория**
Обеспечивает входной контроль материалов и проверку качества каждой партии выпускаемой продукции.
- **Точная геометрия**
Минимальные допуски по размерам изделий положительно влияют на качество монтажа.



Посмотрите видео, чтобы узнать больше о технологии производства и возможностях завода «Ревертек»



Ключевой принцип — двухслойное вибропрессование

Тротуарные плиты, произведенные по технологии двухслойного вибропрессования, — это не просто покрытие, а инженерная конструкция, где каждый слой выполняет свою задачу. Передовое европей-

ское оборудование HESS Multimat-2000 гарантирует стабильное качество и соответствие геометрических размеров изделий, обеспечивает высокую скорость и точность производства.

Лицевой слой (10%):

Идеальный внешний вид и износостойкость. Высокомарочный цемент, качественные пигменты, крошка натурального мрамора/гранита.

Основной слой (90%):

Несущая прочность и долговечность. Высокопрочный бетон с добавлением диабазового щебня фракции 5–10 мм.



Инновация! Линия поверхностной обработки

Пропитки для яркости цвета и защиты лицевой поверхности

- Кольматация пор бетона
- Повышение прочности и долговечности
- Снижение выцветания
- Увеличение яркости цвета изделий
- Легкость при очистке плит от загрязнений
- Снижение образования наледи

Услуга дополнительной обработки тротуарных плит защитными составами предоставляется по запросу. За консультацией обращайтесь в отдел продаж.



Высокая производительность – до 5 000 м² тротуарной плитки в сутки



Доставка во все регионы Сибири, Урала и Дальнего Востока



Контроль качества, сертификация ГОСТ и протоколы испытаний



Персональный проектный сервис для архитекторов



Широкий ассортимент тротуарных плит: 45+ пресс-форм в 4-х коллекциях



Самые выгодные условия сотрудничества для подрядных организаций



Коллекции «Мрамор» и «Гранит».

Эстетика натурального камня

Лицевая поверхность тротуарных плит с «отмывом» имеет **премиальный дизайн** за счёт раскрытия включений натуральных пород камней и их производных (мрамор, гранит, диабаз, базальт, кварц и другие). Зернистость и шероховатость фактуры плит улучшает

сцепление обуви пешеходов с покрытием, повышая **безопасность людей** в условиях влажной погоды и отрицательных температур. Природные материалы **упрочняют лицевой слой**, делают его более устойчивым к эксплуатационным нагрузкам.

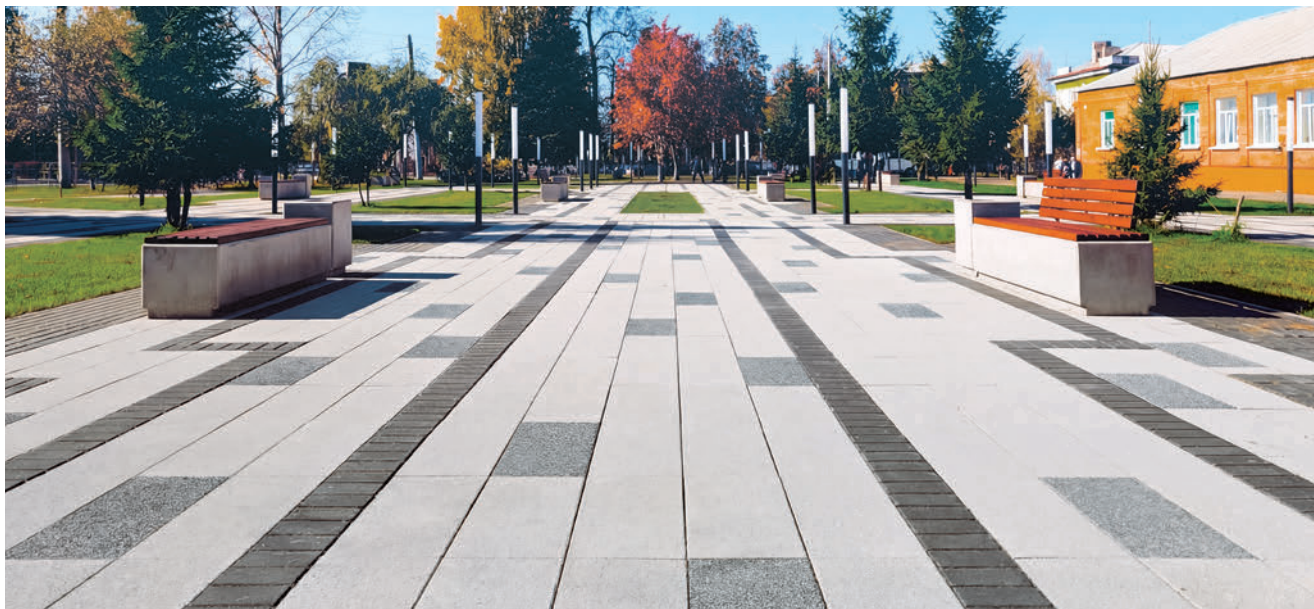

Безопасность и премиальный стиль плитки с покрытием из каменной крошки

- **Шероховатая фактура**
Предназначена для участков покрытий с интенсивным пешеходным нагрузками.
- **Премиальный внешний вид**
Естественная неоднородность и натуральность пород являются ключевыми преимуществами.
- **Высокопрочная лицевая поверхность**
Подходит для механизированной уборки и обработки специальными противогололедными средствами (без содержания натрия).
- **Новинка! Опция «Мрамор Колормикс»**
Эксклюзивные премиальные фактуры с дополнительным окрашиванием – под заказ от 1500 м².



Обратите внимание!

Технология «Отмыв» – это сложный производственный процесс, в результате которого на поверхности плитки могут остаться единичные незакрепленные зёрна заполнителя. Это – не дефект, а технологическая особенность.

Рекомендации:

- *легко удалите незакрепленные частицы с помощью прометания щёткой;*
- *после укладки и заполнения швов проведите влажную уборку покрытия с помощью уличной моечной машины для удаления технологического налёта и придания покрытию безупречного вида.*



Коллекция «Мрамор»
цвет белый

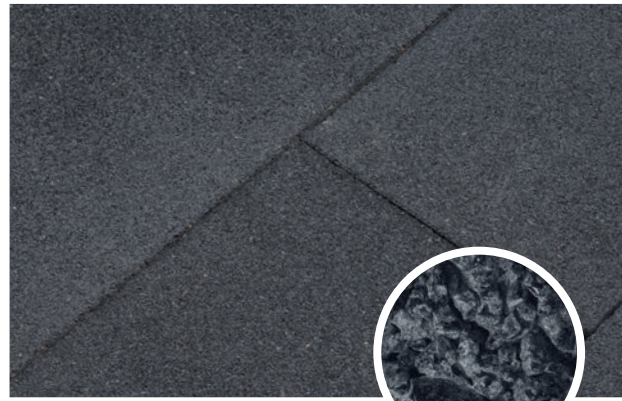

Коллекция «Мрамор»
цвет чёрный



Коллекция «Мрамор»
цвет белый с чёрным

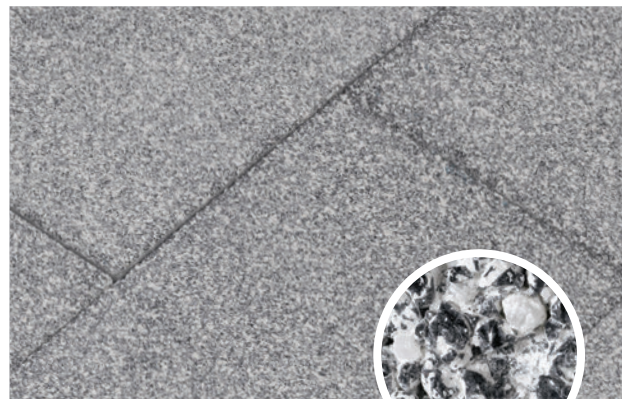

Коллекция «Мрамор»
цвет чёрный с белым



Коллекция «Гранит»
цвет красный с чёрным



Коллекция «Мрамор»
цвет жёлтый



Эксклюзивные цвета: коллекция «Мрамор Колормикс»
цвет « Эльбрус»



Коллекция «Колормикс». Искусство в каждой плитке

«Колормикс» – технология хаотичного окрашивания тротуарных плит, которая создаёт сложные цветовые комбинации и плавные переходы оттенков в лицевом слое. Благодаря этому покрытие может имитировать фактуру природных текстур или создавать яркие

архитектурные акценты, открывая простор для творчества. Специалисты лаборатории завода «Ревертек» готовы разработать **эксклюзивный цвет** специально для вашего проекта благоустройства.



Цветовые решения: от слияния с природой до ярких акцентов

- **Имитация природных материалов**
Уникальная комбинация оттенков в каждой плитке имитирует природную неоднородность.
- **Практичность при эксплуатации**
На сложных многоцветных покрытиях менее заметны бытовые загрязнения – идеально для зон с высокой проходимостью.
- **Инструмент дизайна среды**
Уникальные цветовые сочетания и яркие акценты в проектах благоустройства.
- **Сложные рисунки и полутона**
Достигаются за счёт большой зоны формирования 1,5×1,2 метра, недоступной для оборудования меньшего класса.



Правила укладки

Технология «Колормикс» гарантирует, что каждая партия плитки неповторима. В рамках одной поставки вы можете получить плиты чистых, смешанных цветов и с плавными переходами, что исключает шаблонность раскладки.

Внимание! Ключевое правило для достижения равномерного рисунка укладки – **смешивание плитки с разных поддонов**.

- **Нельзя** укладывать плитку с поддонов поочерёдно (сначала один поддон, потом второй и т.д.).
- **Нужно** вести укладку, попеременно выбирая плиты с 3–5 поддонов одновременно.
- **Разбирайте** поддоны вертикально, а не полойно.

Эти меры позволят избежать появления неэстетичных локальных скоплений плитки одного оттенка.



Коллекция «Колормикс»
цвет «Эльбрус»



Коллекция «Колормикс»
цвет «Карелия»



Коллекция «Колормикс»
цвет «Камчатка»



Коллекция «Колормикс»
цвет «Соборная площадь»



Коллекция «Колормикс»
цвет «Алтайский марс»



Коллекция «Колормикс»
цвет «Хакасия»



Коллекция «Колормикс»
цвет «Кремль»



Коллекция «Колормикс»
цвет «Новосибирск»



Коллекция «Стандарт».

Классика, воплощающая любую идею

Тротуарная плитка коллекции «Стандарт» производится по классической технологии моноокраса лицевого слоя: в состав бетонной смеси добавляется один пигмент, который гарантирует чистый и ровный цвет поверхности изделия.

Коллекция «Стандарт» – это идеальный конструктор для ландшафтных дизайнеров. Комбинируя плиты разных цветов и оттенков, можно создавать узоры и акценты, которые преобразят любое пространство.

- **На белом цементе:**
идеально чистые светлые тона – белый, жёлтый.
- **На сером цементе:**
насыщенные тёмные цвета – серый, чёрный, графит, красный, коричневый, а также популярный светло-серый (белый пигмент на сером цементе).
- **Эксклюзивный цвет для вашего проекта:**
изготовим плитку в нужном вам оттенке по индивидуальному заказу.



Актуальные тренды в раскладке

- **Цветовая инверсия**
Создание контрастных геометрических паттернов или точечных вставок для оживления рисунка мощения.
- **Градиентные переходы**
Плавное движение от светлых оттенков к тёмным, которое визуально расширяет или структурирует пространство.
- **Обрамление и навигация**
Выделение краёв мощения тёмным цветом при сохранении светлого центра задаёт чёткие маршруты движения.
- **Динамика**
Смена цвета по диагонали или чередование горизонтальных и вертикальных полос добавляет покрытию ритма и энергии.



*Не ограничивайтесь только цветом! На крупных объектах для создания сложного и функционального дизайна мы рекомендуем комбинировать тротуарные плиты **разных форматов и цветов**. Этот приём позволяет:*

- *провести визуальное и функциональное **зонирование** территории;*
- *аккуратно оформить **примыкания** и сложные участки;*
- *создать по-настоящему уникальный рисунок мощения.*

Варианты расцветок



Коллекция «Стандарт»
цвет белый



Коллекция «Стандарт»
цвет серый



Коллекция «Стандарт»
цвет чёрный



Коллекция «Стандарт»
цвет графит



Коллекция «Стандарт»
цвет бежевый



Коллекция «Стандарт»
цвет жёлтый



Коллекция «Стандарт»
цвет коричневый



Коллекция «Стандарт»
цвет красный



Стандарты качества и безопасность

Тротуарные плиты компании «Ревертек» – долговечные и безопасные покрытия для регионов с суровым климатом и объектов с интенсивными нагрузками.

- **Обязательная сертификация по ГОСТ 17608-2017**
- **Сверхнизкое водопоглощение – менее 4,5%**
- **Минимальная истираемость – менее 0,7 г/см² у плит группы эксплуатации Б, В, Г**

Таблица: Характеристики тротуарных плит по группам эксплуатации ГОСТ 17608-2017

Характеристики	Плиты бетонные тротуарные			
	Группа А	Группа Б	Группа В	Группа Г
Класс по прочности на сжатие, не менее	B22,5	B25	B30	B40
Класс по прочности на растяжение при изгибе, не менее	B _{тб} 3,2	B _{тб} 3,6	B _{тб} 4,0	B _{тб} 4,4
Марка по истираемости, не более	G3	G1	G1	G1
Минимальная толщина изделий, мм	40	60	80	100
Соотношение габаритов (Д/Т)*, не более	–	12	4	2
Марка бетона плит по морозостойкости	F ₂ 200			
Водопоглощение, не более	4,5%			

* Д/Т – соотношение «длина/толщина».

Таблица: Характеристики бортовых камней ГОСТ 32961-2014, ГОСТ 6665-91

Характеристики	Марка бортового камня		
	БР 100.20.8	БР 100.30.15	БР 100.30.18
Класс бетона по прочности на сжатие	B30		
Класс бетона по прочности на растяжение	B _{тб} 4,0		
Марка бетона по морозостойкости	F ₂ 200		
Водопоглощение, % по массе	≤ 4,5		
Категория лицевой бетонной поверхности	A6		

Безопасность и комфорт для всех пользователей городской среды

• Безопасное передвижение

Коэффициент трения тротуарной плитки соответствует нормативным требованиям по скользкости покрытий:

- K_{тр} 0,55 по влажным покрытиям;
- K_{тр} 0,35 по сухим покрытиям.

Покрытие является **нескользким и безопасным** для передвижения, что очень важно для детей, людей с ограниченными возможностями и для пользователей СИМ.

• Доступная среда без преград

Минимальная фаска (1×1 мм или 2,6×1,5 мм) на большинстве форм плит позволяет создавать **ровные покрытия без межшовных стыков и перепадов**.

В сочетании с минимальным швом (3–5 мм) при укладке плит это **гарантирует полное соответствие** требованиям СП 59.13330.2020 для маломобильных групп населения.

45+ форм тротуарных плит для любых задач и стилей

Тротуарные плиты производятся в различных вариантах конфигураций и **толщины (40, 60, 80, 100 мм)** и **охватывают все группы эксплуатации.**

Создавайте уникальные проекты благоустройства с нашим ассортиментом: от классической брусчатки до эксклюзивных крупноформатных решений!

Типы конфигураций тротуарных плит

- **«Квадраты» и «Прямоугольники»**

Большая размерная сетка и вариативность укладки. Идеально подходят для создания строгих геометрических паттернов.

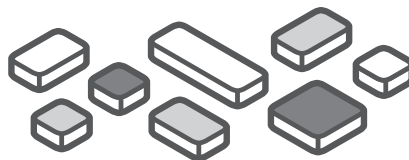

- **Мультиформатные серии**

Готовые наборы из плит разных размеров в одном транспортном пакете. Интересный рисунок укладки даже в одном цвете.

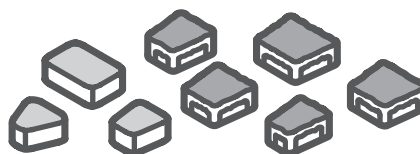

- **Крупноформатные плиты**

Широкий набор пресс-форм больших размеров — до 1х1 метр и 1,2х0,6 метра — для масштабных городских проектов.

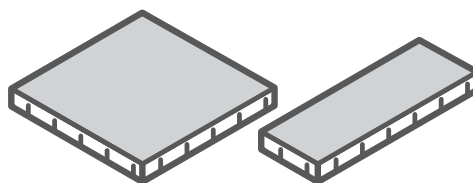

- **Фигурные камни мощения**

Камни с зацеплением боковых граней обеспечивают максимальную устойчивость покрытия на сдвиг.

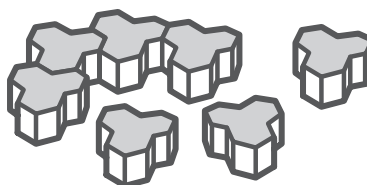

- **ЭКО-формы**

Плиты с увеличенными дистанцерами или отверстиями — для устройства дренирующих водопроницаемых покрытий и зеленых швов.

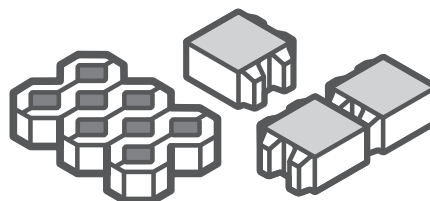



Ассортимент изделий «Ревертек» для мощения

Толщина 40 мм – группа эксплуатации А

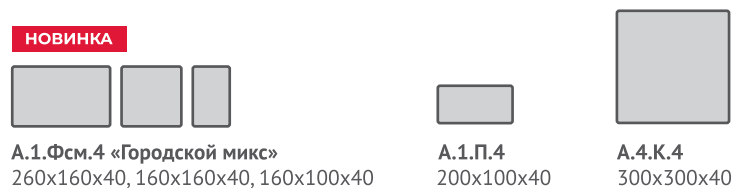

Толщина 60 мм – группа эксплуатации Б

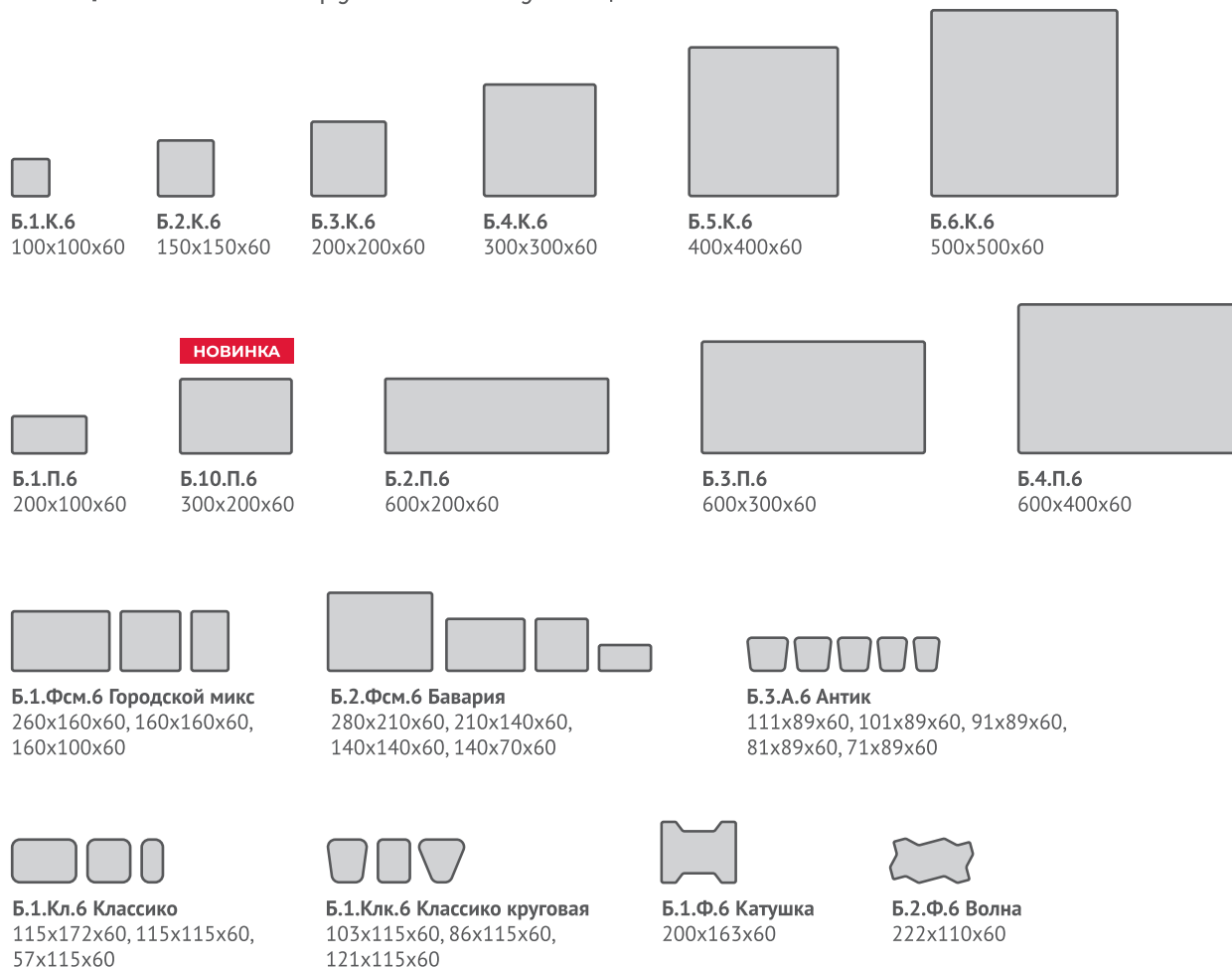

Группы эксплуатации изделий для мощения (ГОСТ 17608-2017)

ГРУППА А
Тротуары улиц местного значения, пешеходные и садово-парковые дорожки, газоны, придомовые территории частных строений (без заезда легкового и грузового автотранспорта), эксплуатируемые кровли зданий и сооружений

ГРУППА Б
Тротуары магистральных улиц, пешеходные площади и посадочные площадки общественного транспорта, велосипедные дорожки

ГРУППА В
Дороги с малоинтенсивным движением (внутриквартальные проезды) и площади, территории стоянок легкого автотранспорта, территории АЗС

ГРУППА Г
Зоны высокой нагрузки (территории для стоянок грузового автотранспорта, порты и доки)

Группа эксплуатации тротуарных плит указана в маркировке: первая буква артикула (А/Б/В/Г)

Толщина 80 мм – группы эксплуатации Б и В



В.1.Фсм.8 Городской микс
260x160x80, 160x160x80,
160x100x80

НОВИНКА



Б.3.Псм.8 Паркет Мульти
360x110x80, 360x160x80, 480x110x80, 480x160x80

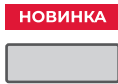

В.9.П.8
300x100x80



В.1.П.8
200x100x80



В.1.К.8
100x100x80



В.3.К.8
200x200x80



В.4.К.8
300x300x80



Б.5.К.8
400x400x80



Б.6.К.8
500x500x80

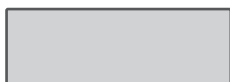

Б.2.П.8
600x200x80



Б.3.П.8
600x300x80

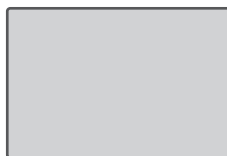

Б.4.П.8
600x400x80

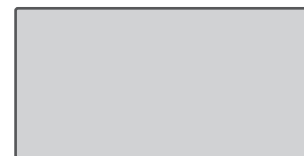

Б.5.П.8
800x400x80



Б.6.П.8
900x300x80



А.7.П.8
1000x500x80

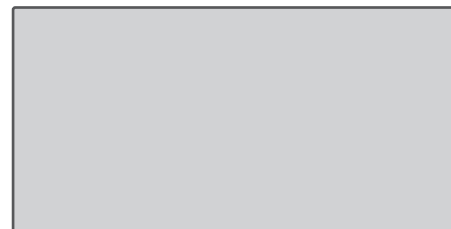

А.8.П.8
1200x600x80

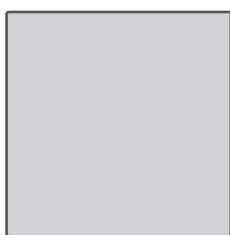

Б.7.К.8
600x600x80



Б.8.К.8
800x800x80



А.9.К.8
1000x1000x80

Терминальные камни

– группы эксплуатации В и Г



Г.1.П.10
200x100x100



Г.3.Ф.10
197x197x100



В.1.Ф.8 Катушка
200x163x80



В.2.Ф.8 Волна
222x110x80

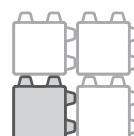

В.1.ГП.8 Дона
165x165x80

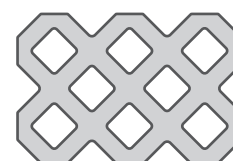

В.1.ГР.10 Меба
600x400x100

Проницаемые типы покрытий



Брусчатка, камень мощения

ХИТ ПРОДАЖ

- ГОСТ 17608-2017
- Размер, мм: 200×100
- Толщина, мм: 40, 60, 80*, 100
- Фаска: 6×4 мм*
- Марка по морозостойкости F₂200
- Водопоглощение по массе ≤ 4,5%
- Плитка толщиной 80 и 100 мм рассчитана на высокие точечные и динамические нагрузки и рекомендована для зон движения автотранспорта.

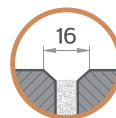
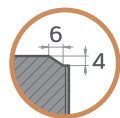
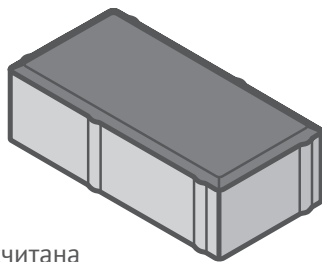

* В толщине 80 мм доступно два варианта: стандартная фаска 6×4 мм или фаска 1×1 мм (изготавливается под заказ).

- Укладка в ряду поддона: 54 шт.

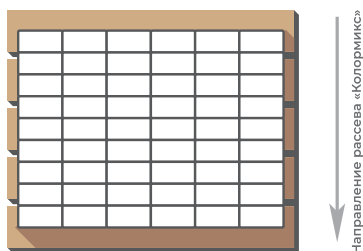

Варианты раскладки

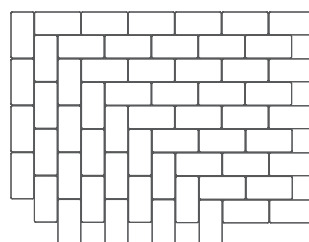
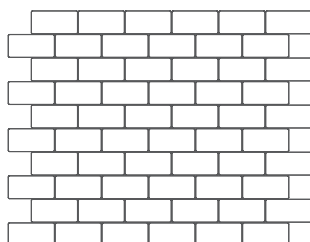
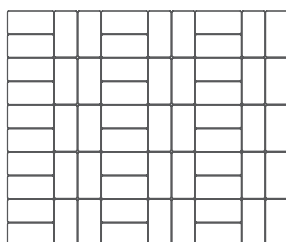

Нагрузки и применение

При планировании покрытия, испытывающего нагрузку от автотранспорта, необходимо увязывать рисунок раскладки с предполагаемой нагрузкой. Для обеспечения максимальной прочности и устойчивости рекомендуется:

- укладка «ёлочкой» (под углом 45° или 90°);
- укладка поперечными рядами перпендикулярно оси движения транспорта.

Таблица: Размеры и характеристики

Номенклатура		Назначение		Прочность		Комплектация	
Артикул	Размер, мм	Группа эксплуатации	Назначение покрытия	Класс по порочности на сжатие	Истираемость, не более (марка)	Количество на поддоне, шт.	Площадь на поддоне, м ²
А.1.П.4	200×100×40	А	Пешеходные и садово-парковые дорожки	B22,5	0,9 г/см ² (G3)	972	19,44
Б.1.П.6	200×100×60	Б	Тротуары улиц и дорог	B25	0,7 г/см ² (G1)	648	12,96
В.1.П.8	200×100×80	В	Внутриквартальные проезды, автопарковки, городские площади	B30	0,7 г/см ² (G1)	486	9,72
Г.1.П.10	200×100×100	Г	Проезжие части улиц и дорог местного значения	B40	0,7 г/см ² (G1)	432	8,64

Паркет, камень мощения

НОВИНКА

- ГОСТ 17608-2017
- **Размеры, мм: 300×100**
- **Толщина, мм: 80**
- Мини-фаска: 2,6×1,5 мм
- Марка по морозостойкости: F₂200
- Водопоглощение по массе: ≤ 4,5%
- Плитка толщиной 80 мм рассчитана на высокие точечные и динамические нагрузки и рекомендована для зон движения автотранспорта.
- Укладка в ряду поддона: 36 шт.

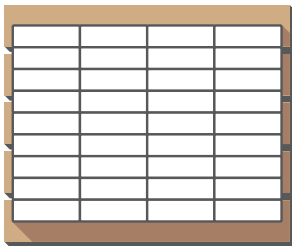
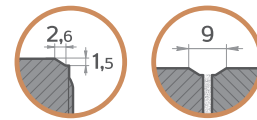
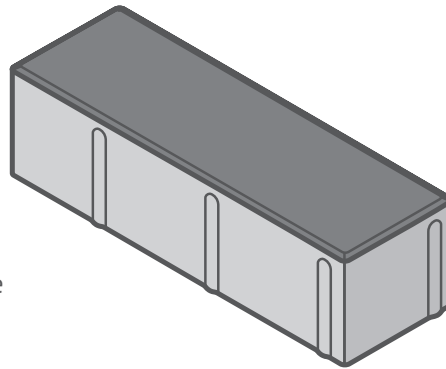

↑
Направление расшивки «Колоринкс»

Варианты раскладки

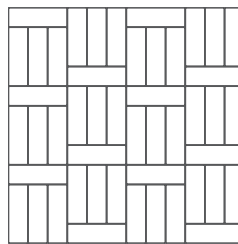
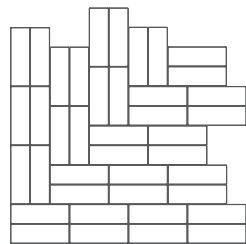
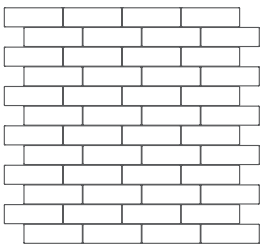

Нагрузки и применение

Паркетная укладка плит по направлению движения зрительно удлиняет, «вытягивает» пространство. При планировании покрытия, испытывающего нагрузку от автотранспорта, рекомендуется укладка поперечными рядами перпендикулярно оси движения, диагональная укладка или «ёлочка».

Таблица: Размеры и характеристики

Номенклатура		Назначение		Прочность		Комплектация	
Артикул	Размер, мм	Группа эксплуатации	Назначение покрытия	Класс по порочности на сжатие	Истираемость, не более (марка)	Количество на поддоне, шт.	Площадь на поддоне, м ²
В.9.П.8	300×100×80	В	Внутриквартальные проезды, автопарковки, городские площади	В30	0,7 г/см ² (G1)	324	9,55



Квадрат 100×100, камень мощения

- ГОСТ 17608-2017
- **Размер, мм: 100×100**
- **Толщина, мм: 60, 80**
- Фаска: 6×4 мм, 1×1 мм*
- Марка по морозостойкости F₂200
- Водопоглощение по массе ≤ 4,5%
- **Мелкий формат:** высокая несущая прочность (соотношение Д×Т < 2); способность огибать неровности основания и устойчивость к сезонным подвижкам грунта; меньший риск образования сколов.

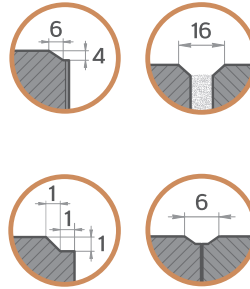
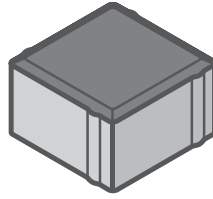

* В зависимости от толщины:
стандартная фаска 6×4 мм (100×100×60 мм)
и мини-фаска 1×1 мм (100×100×80 мм).

- Укладка в ряду поддона: 99 шт.

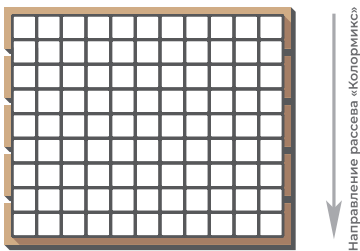

Варианты раскладки

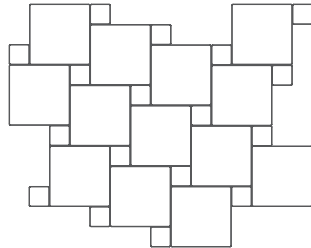
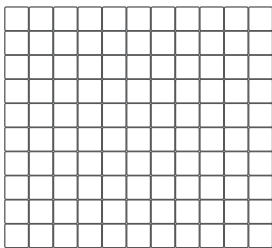

Нагрузки и применение

Подходит для участков со сложным рельефом. Идеальный формат для оформления примыканий, зонирования и комбинированных раскладок с плитами других размеров, в том числе крупноформатных (согласно толщине, типу фаски и расположению дистанцеров).

Таблица: Размеры и характеристики

Номенклатура		Назначение		Прочность		Комплектация	
Артикул	Размер, мм	Группа эксплуатации	Назначение покрытия	Класс по порочности на сжатие	Истираемость, не более (марка)	Количество на поддоне, шт.	Площадь на поддоне, м ²
Б.1.К.6	100×100×60	Б	Тротуары улиц и дорог	B25	0,7 г/см ² (G1)	1188	11,88
В.1.К.8	100×100×80	В	Внутриквартальные проезды, автопарковки, городские площади	B30	0,7 г/см ² (G1)	891	8,91

Квадрат 150×150, камень мощения

- ГОСТ 17608-2017
- **Размер, мм: 150×150**
- **Толщина, мм: 60**
- Фаска: 6×4 мм
- Марка по морозостойкости F₂₀₀
- Водопоглощение по массе ≤ 4,5%
- **Средний формат:** хорошая несущая прочность (соотношение Д×Т < 4); меньший риск образования сколов.
- Укладка в ряду поддона: 48 шт.

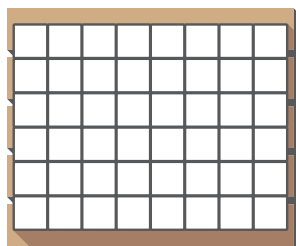
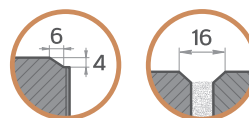
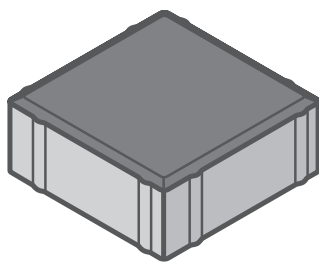

Направление рассева «Колормикс»

Варианты раскладки

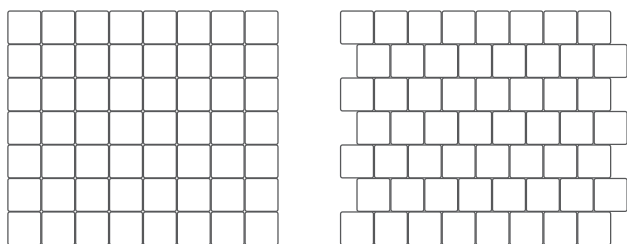

Нагрузки и применение

Подходит для участков со сложным рельефом. При планировании покрытия, испытывающего нагрузки от автотранспорта, рекомендуется избегать раскладок с крестообразными швами и вести укладку плит в разбежку (со сдвигом на 1/2).

Подходит для зонирования и комбинированных раскладок с плитами других размеров: «Брусчатка» 200×100×60, «Квадрат» 100×100×60, «Квадрат» 300×300×60.

Таблица: Размеры и характеристики

Номенклатура		Назначение		Прочность		Комплектация	
Артикул	Размер, мм	Группа эксплуатации	Назначение покрытия	Класс по прочности на сжатие	Истираемость, не более (марка)	Количество на поддоне, шт.	Площадь на поддоне, м ²
Б.2.К.6	150×150×60	Б	Тротуары улиц и дорог	B25	0,7 г/см ² (G1)	576	12,96



Квадрат 200×200, камень мощения

- ГОСТ 17608-2017
- **Размер, мм: 200×200**
- **Толщина, мм: 60, 80**
- Фаска: 6×4 мм
- Марка по морозостойкости F₂200
- Водопоглощение по массе ≤ 4,5%
- **Средний формат:** хорошая несущая прочность (соотношение Д×Т < 4); меньший риск образования сколов.
- Укладка в ряду поддона: 30 шт.

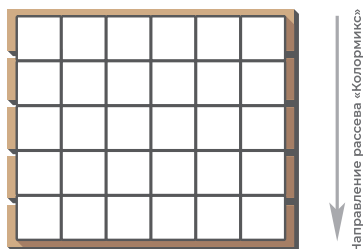
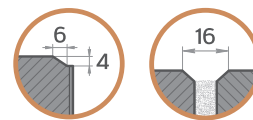
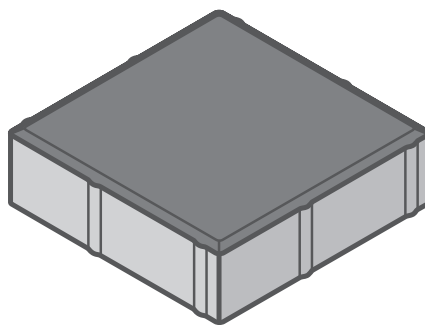

Варианты раскладки

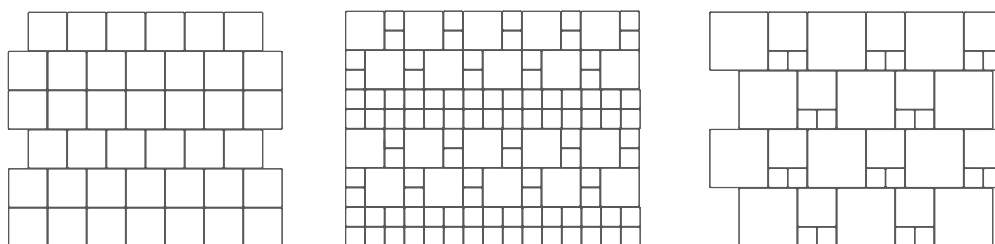

Нагрузки и применение

При планировании покрытия, испытывающего нагрузки от автотранспорта, рекомендуется избегать раскладок с крестообразными швами и вести укладку плит «в разбежку» (со сдвигом на 1/2 или 1/3).

Подходит для зонирования и комбинированных раскладок с плитами других размеров: «Брусчатка» 200×100×60/80, «Квадрат» 100×100×60, «Квадрат» 300×300×60.

Таблица: Размеры и характеристики

Номенклатура		Назначение		Прочность		Комплектация	
Артикул	Размер, мм	Группа эксплуатации	Назначение покрытия	Класс по порочности на сжатие	Истираемость, не более (марка)	Количество на поддоне, шт.	Площадь на поддоне, м ²
Б.З.К.6	200×200×60	Б	Тротуары улиц и дорог	B25	0,7 г/см ² (G1)	360	14,4
В.З.К.8	200×200×80	В	Внутриквартальные проезды, автопарковки, городские площади	B30	0,7 г/см ² (G1)	270	10,8

Квадрат 300×300, камень мощения

ХИТ ПРОДАЖ

- ГОСТ 17608-2017
- **Размер, мм: 300×300**
- **Толщина, мм: 40, 60, 80**
- Фаска: 6×4 мм, 1×1 мм*
- Марка по морозостойкости F₂200
- Водопоглощение по массе ≤ 4,5%
- Плитка толщиной 80 мм рассчитана на высокие точечные и динамические нагрузки и рекомендована для зон с движением автотранспорта.

* В зависимости от толщины:
стандартная фаска 6×4 мм (300×300×40/60 мм)
и мини-фаска 1×1 мм (300×300×80 мм).

- Укладка в ряду поддона: 12 шт.

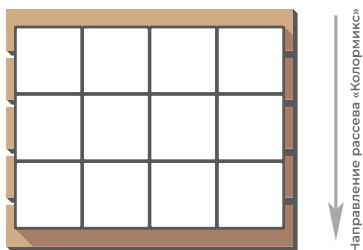
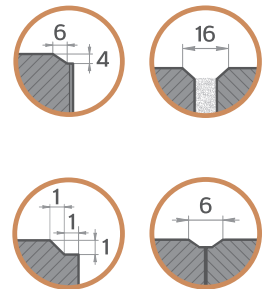
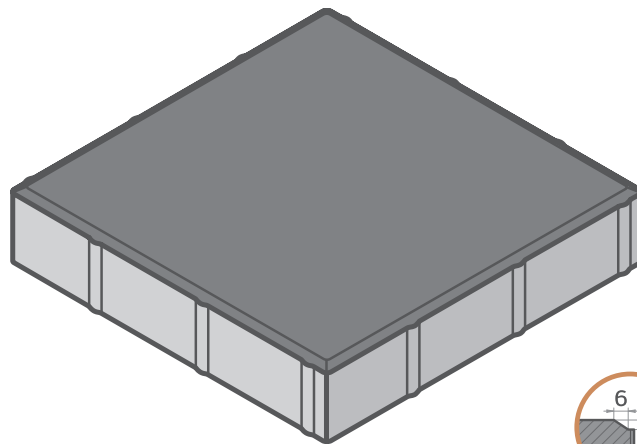

Варианты раскладки

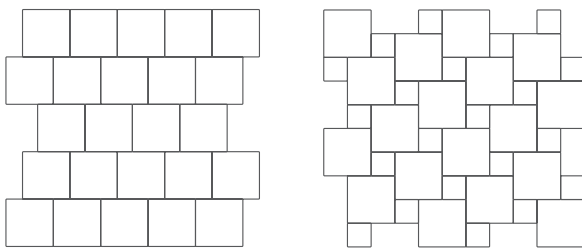

Нагрузки и применение

При планировании покрытия, испытывающего нагрузки от автотранспорта, рекомендуется избегать раскладок с крестообразными швами и вести укладку плит «в разбежку» (со сдвигом на 1/2 или 1/3).

Подходит для комбинированных раскладок с плитами других размеров, в том числе крупноформатных (согласно толщине, типу фаски и расположению дистанцеров): «Брусчатка» 200×100×60/80, «Квадрат» 100×100×60/80, «Квадрат» 150×150×60, «Квадрат» 600×600×80, «Прямоугольник» 600×300×80, «Прямоугольник» 600×200×80.

Таблица: Размеры и характеристики

Номенклатура		Назначение		Прочность		Комплектация	
Артикул	Размер, мм	Группа эксплуатации	Назначение покрытия	Класс по порочности на сжатие	Истираемость, не более (марка)	Количество на поддоне, шт.	Площадь на поддоне, м ²
A.4.K.4	300×300×40	A	Пешеходные и садово-парковые дорожки	B22,5	0,9 г/см ² (G3)	216	19,44
B.4.K.6	300×300×60	B	Тротуары улиц и дорог	B25	0,7 г/см ² (G1)	144	12,96
B.4.K.8	300×300×80	B	Внутриквартальные проезды, автопарковки, городские площади	B30	0,7 г/см ² (G1)	108	9,72



Волна, камень мощения

- ГОСТ 17608-2017
- Размер, мм: 222×110
- Толщина, мм: 60, 80
- Фаска: 6×4 мм
- Марка по морозостойкости F₂200
- Водопоглощение по массе ≤ 4,5%
- **Замковое соединение:** камни мощения с зацеплением граней рассчитаны на высокие динамические нагрузки. Рекомендуются для мощения участков с продольным уклоном свыше 20‰ и участков с регулярным движением автомобильного транспорта.
- Укладка в ряду поддона: 40 шт.

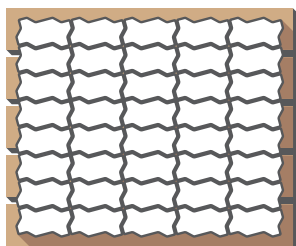
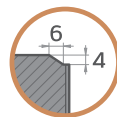
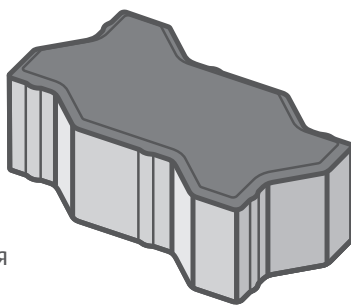

Варианты раскладки

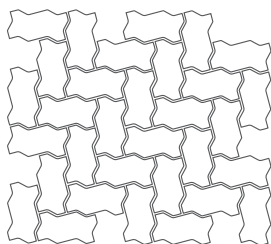
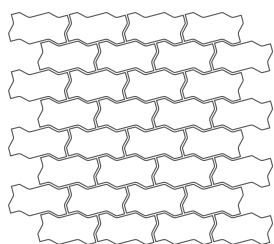

Нагрузки и применение

Принцип замкового соединения надёжно связывает камни в покрытии, не давая им «разъезжаться» под действием высоких горизонтальных (сдвигающих) нагрузок. Для обеспечения максимальной прочности и устойчивости рекомендуется укладка «ёлочкой» или поперечными рядами перпендикулярно оси движения транспорта.

Примечание

Производится в стандартном варианте цвета – серый.

Таблица: Размеры и характеристики

Номенклатура		Назначение		Прочность		Комплектация	
Артикул	Размер, мм	Группа эксплуатации	Назначение покрытия	Класс по порочности на сжатие	Истираемость, не более (марка)	Количество на поддоне, шт.	Площадь на поддоне, м ²
Б.2.Ф.6	222×110×60	Б	Тротуары улиц и дорог	B25	0,7 г/см ² (G1)	480	11,99
В.2.Ф.8	222×110×80	В	Внутриквартальные проезды, автопарковки, городские площади	B30	0,7 г/см ² (G1)	380	8,99

Катушка, камень мощения

- ГОСТ 17608-2017
- **Размер, мм: 200×163**
- **Толщина, мм: 60, 80**
- Фаска: 6×4 мм
- Марка по морозостойкости F₂200
- Водопоглощение по массе ≤ 4,5%
- **Замковое соединение:** камни мощения с зацеплением граней рассчитаны на высокие динамические нагрузки. Рекомендуются для мощения участков с продольным уклоном свыше 20‰ и участков с регулярным движением автомобильного транспорта.
- Укладка в ряду поддона: 36 шт.

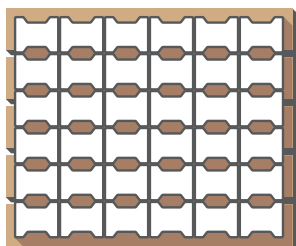
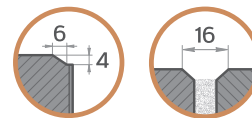
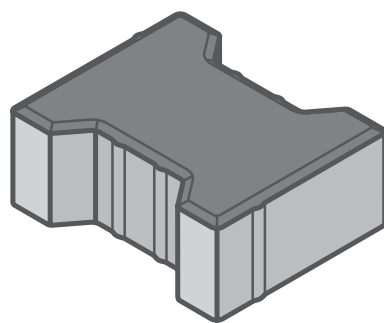

Вариант раскладки

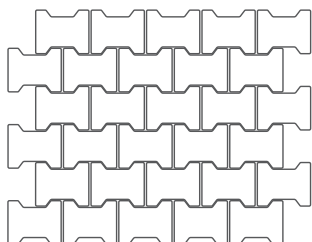

Нагрузки и применение

Принцип замкового соединения надёжно связывает камни в покрытии, не давая им «разъезжаться» под действием высоких горизонтальных (сдвигающих) нагрузок. Для обеспечения максимальной прочности и устойчивости рекомендуется укладка поперечными рядами перпендикулярно оси движения транспорта.

Примечание

Производится в стандартном варианте цвета – серый.

Таблица: Размеры и характеристики

Номенклатура		Назначение		Прочность		Комплектация	
Артикул	Размер, мм	Группа эксплуатации	Назначение покрытия	Класс по порочности на сжатие	Истираемость, не более (марка)	Количество на поддоне, шт.	Площадь на поддоне, м ²
Б.1.Ф.6	200×163×60	Б	Тротуары улиц и дорог	B25	0,7 г/см ² (G1)	432	11,87
В.1.Ф.8	200×163×80	В	Внутриквартальные проезды, автопарковки, городские площади	B30	0,7 г/см ² (G1)	324	8,90



Трилистник, терминальный камень

- ГОСТ 17608-2017
- Размер, мм: 197×197
- Толщина, мм: 100
- Фаска: 6×4 мм
- Марка по морозостойкости F₂200
- Водопоглощение по массе ≤ 4,5%
- **Особенности формы:** равномерное распределение нагрузки на большую площадь покрытия и во всех направлениях движения по нему. Камень используется для мощения территорий с особо высокими нагрузками на дорожное покрытие: проездов, открытых складских комплексов, морских и речных портов, контейнерных терминалов, коммунальных и промышленных объектов, площадок специального назначения и площадок стоянки спецавтотехники.
- Укладка в ряду поддона: 36 шт.

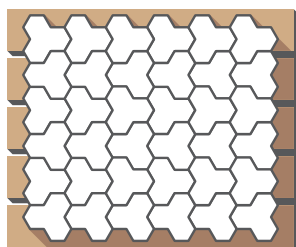
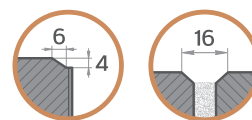
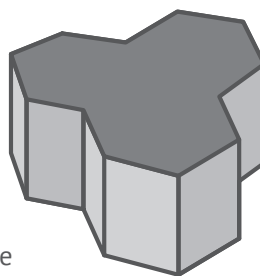

Вариант раскладки

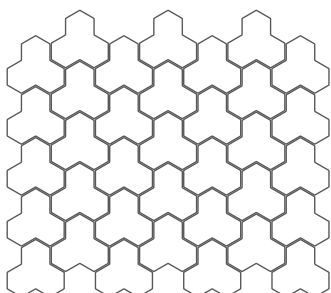

Нагрузки и применение

Камни мощения формы «Трилистник» за счёт сил трения и заклинки, действующих по их боковым граням, распределяют нагрузку на нижележащие слои основания дорожной одежды, тем самым обеспечивают долговечность уложенного покрытия.

Примечание

Производится методом однослойного вибропрессования для обеспечения максимальной несущей прочности и только в базовом варианте цвета – серый.

Таблица: Размеры и характеристики

Номенклатура		Назначение		Прочность		Комплектация	
Артикул	Размер, мм	Группа эксплуатации	Назначение покрытия	Класс по порочности на сжатие	Истираемость, не более (марка)	Количество на поддоне, шт.	Площадь на поддоне, м ²
Г.3.Ф.10	197×197×100	Г	Зоны высокой нагрузки (порты и доки)	B40	0,7 г/см ² (G1)	324	8,46

Дона, камень мощения с расширенным швом

- ГОСТ 17608-2017
- **Размер, мм: 165×165**
- **Толщина, мм: 80**
- Фаска: 4×1,5 мм
- Марка по морозостойкости F₂200
- Водопоглощение по массе ≤ 4,5%
- **Увеличенные дистантеры 25 мм:** формируют широкие межплиточные швы, предназначенные для заполнения отсеком, другими дренирующими материалами («дренирующие» швы) или растительным грунтом с последующим засеиванием газонной травой («зеленые» швы).
- Укладка в ряду поддона: 35 шт.

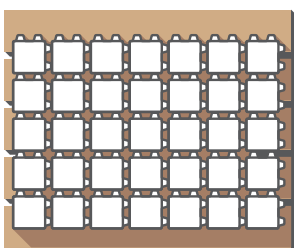
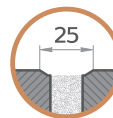
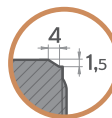
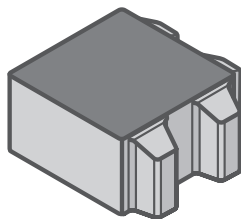

Варианты раскладки

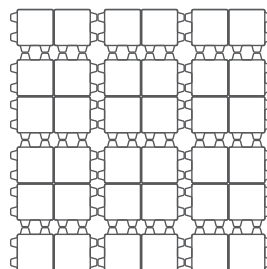
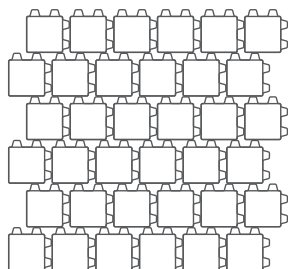
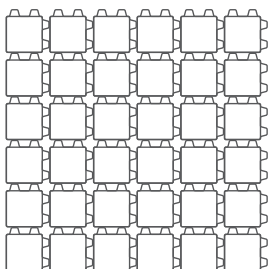

Нагрузки и применение

Рекомендуется для мощения парковочных зон; внутренних дворов и второстепенных пешеходных дорожек, на которые может заезжать легковой автотранспорт. При устройстве дренирующих швов обращать внимание на достаточную водопроницаемость и размер зерен заполнителя швов (мелкие частицы уменьшают водопроницаемость мощения).

Примечание

Производится в стандартном варианте цвета – серый.

Таблица: Размеры и характеристики

Номенклатура		Назначение		Прочность		Комплектация	
Артикул	Размер, мм	Группа эксплуатации	Назначение покрытия	Класс по порочности на сжатие	Истираемость, не более (марка)	Количество на поддоне, шт.	Площадь на поддоне, м ²
В.1.П.8	165×165×80	В	Внутриквартальные проезды, автопарковки, городские площади	В30	0,7 г/см ² (G1)	420	11,28







- ГОСТ 17608-2017
- **Размеры, мм: 260×160, 160×160, 160×100**
- **Толщина, мм: 40, 60, 80**
- Мини-фаска: 2,6×1,5 мм; 1×1 мм (в толщине 80 мм)
- Марка по морозостойкости: F₂200
- Водопоглощение по массе: ≤ 4,5%
- Плитка толщиной 80 мм рассчитана на высокие точечные и динамические нагрузки, в том числе для зон движения автотранспорта.
- Укладка в ряду поддона:
157×257 – 12 шт.; 157×157 – 12 шт.; 157×97 – 18 шт.

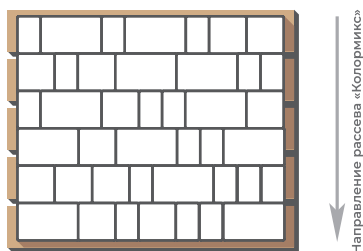
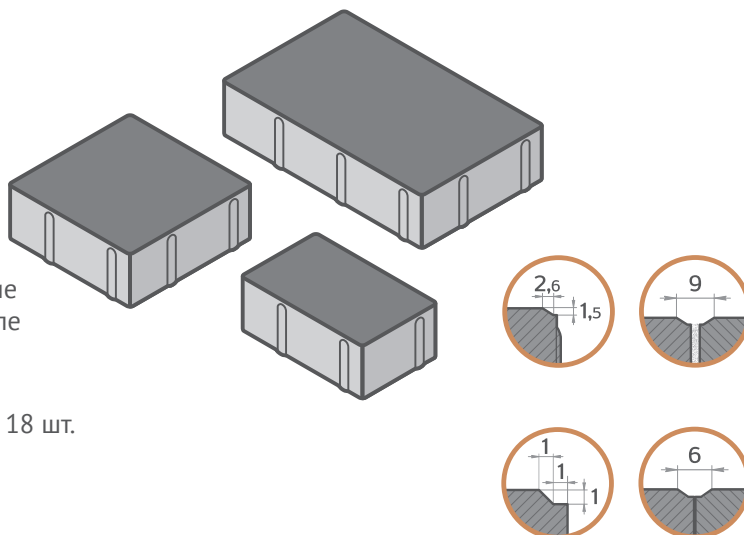

Не использовать как схему раскладки!

Принципы раскладки

1. У изделий **нет паттерна** и повторяющихся раскладок
2. Главный принцип – **хаотичное чередование** камней разных размеров
3. Направление укладки – **поперёк** движению
4. **Вертикальные швы** не должны совпадать
5. Укладка камней ведётся одновременно **с 3–5 поддонов**

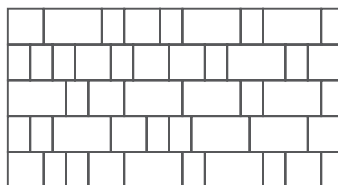

Пример хаотичной раскладки

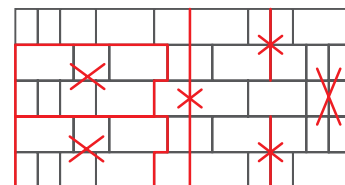

Пример с нарушениями раскладки

Таблица: Размеры и характеристики

Номенклатура		Назначение		Прочность		Комплектация	
Артикул	Размер, мм	Группа эксплуатации	Назначение покрытия	Класс по порочности на сжатие	Истираемость, не более (марка)	Количество на поддоне, шт.	Площадь на поддоне, м ²
А.1.Фсм.4	260×160×40	А	Пешеходные и садово-парковые дорожки	В22,5	0,9 г/см ² (G3)	216	19,36
	160×160×40					216	
	160×100×40					324	
Б.1.Фсм.6	260×160×60	Б	Тротуары улиц и дорог	В25	0,7 г/см ² (G1)	144	12,91
	160×160×60					144	
	160×100×60					216	
В.1.Фсм.8	260×160×80	В	Внутриквартальные проезды, автопарковки, городские площади	В30	0,7 г/см ² (G1)	108	9,68
	160×160×80					108	
	160×100×80					162	

Паркет мульти, комплект из 4-х плит

НОВИНКА

- ГОСТ 17608-2017
- **Размеры, мм:**
360×110, 360×160, 480×110, 480×160
- **Толщина, мм: 80**
- Мини-фаска: 2,6×1,5 мм
- Марка по морозостойкости: F₂200
- Водопоглощение по массе: ≤ 4,5%
- Плиты толщиной 80 мм: для мощения территорий с возможностью заезда специального транспорта массой до 3,5 т.
- Укладка в ряду поддона:
357×107 – 8 шт.; 357×157 – 6 шт.;
477×107 – 4 шт.; 477×157 – 3 шт.

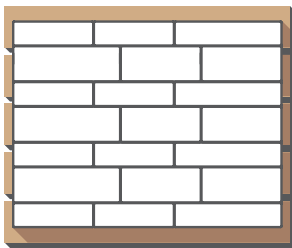
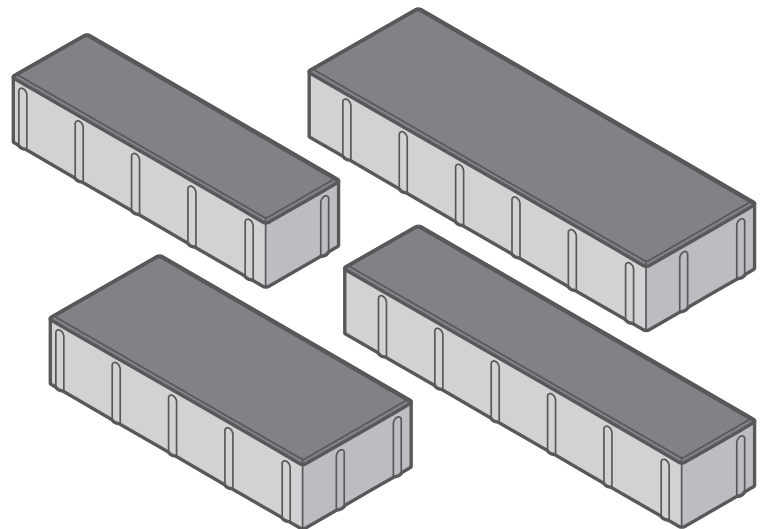

Направление расшивки «Колормикс»

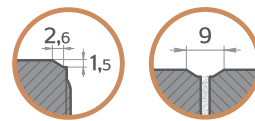

Не использовать как схему раскладки!

Варианты раскладки

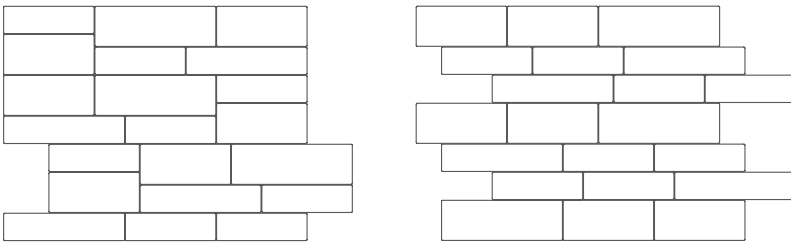

Нагрузки и применение

Паркетная укладка плит по направлению движения зрительно удлиняет, «вытягивает» пространство – подходит только для пешеходных зон! При планировании покрытия, испытывающего динамические нагрузки от транспорта, рекомендуется укладка плит поперечными рядами перпендикулярно оси движения. Допустимая скорость движения по покрытию – менее 20 км/ч. Не следует применять на участках с большим уклоном или переменным рельефом.

Таблица: Размеры и характеристики

Номенклатура		Назначение		Прочность		Комплектация	
Артикул	Размер, мм	Группа эксплуатации	Назначение покрытия	Класс по порочности на сжатие	Истираемость, не более (марка)	Количество на поддоне, шт.	Площадь на поддоне, м ²
Б.3.Псм.8	480×160×80	Б	Тротуары, пешеходные улицы и площади с заездом а/т массой до 3,5 т	Б25	0,7 г/см ² (G1)	24	9,67
	480×110×80					32	
	360×160×80					48	
	360×110×80					64	



Бавария, комплект из 4-х камней

ХИТ ПРОДАЖ

- ГОСТ 17608-2017
- **Размеры, мм:**
280×210, 210×140, 140×140, 140×70
- **Толщина, мм: 60**
- Мини-фаска: 1×1 мм
- Марка по морозостойкости: F₂200
- Водопоглощение по массе: ≤ 4,5%
- **Специальные широкие дистанцеры** (выступы на боковых гранях плит) гарантируют соблюдение минимального межплиточного шва, что упрощает работы по укладке. Волнистый край формы создаёт более выразительный рисунок мощения.
- Укладка в ряду поддона:
279×209 – 4 шт.; 209×139 – 14 шт.;
139×139 – 18 шт.; 139×69 – 10 шт.

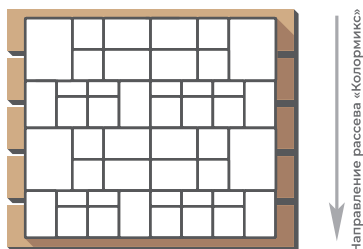
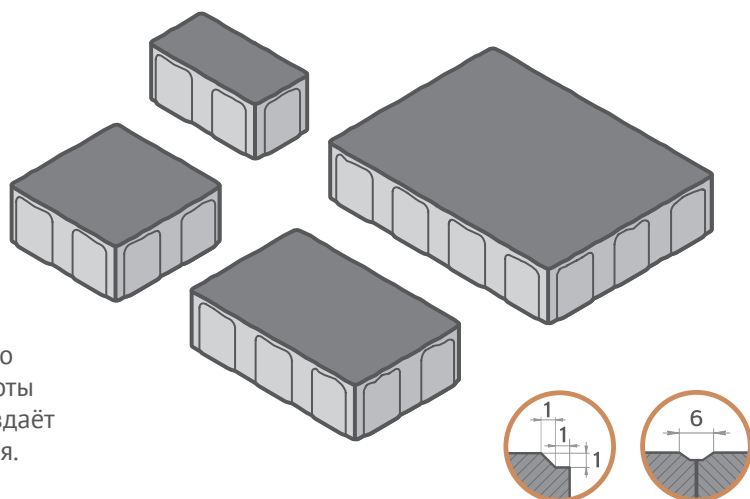

Не использовать как схему раскладки!

Варианты раскладки

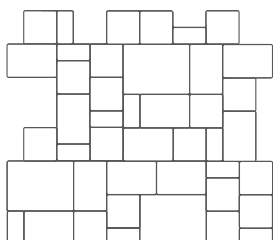

Пример раскладки без сквозных швов

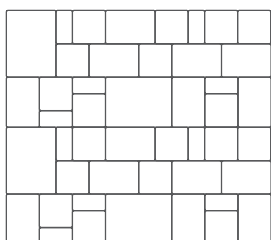

Пример раскладки для узкой дорожки

Нагрузки и применение

При динамических нагрузках рекомендуется использовать схемы раскладки без сквозных вертикальных швов. После укладки тщательно заполнить межплиточные швы песком для связывания камней в покрытии и исключения их подвижности.

Таблица: Размеры и характеристики

Номенклатура		Назначение		Прочность		Комплектация	
Артикул	Размер, мм	Группа эксплуатации	Назначение покрытия	Класс по порочности на сжатие	Истираемость, не более (марка)	Количество на поддоне, шт.	Площадь на поддоне, м ²
Б.2.Фсм.6	280×210×60	Б	Тротуары улиц и дорог	B25	0,7 г/см ² (G1)	48	13,02
	210×140×60					168	
	140×140×60					216	
	140×70×60					120	

Антик, комплект из 5-и камней

ХИТ ПРОДАЖ

- ГОСТ 17608-2017
- **Размеры, мм:**
111×89, 101×89, 91×89, 81×89, 71×89
- **Толщина, мм: 60**
- Без фаски
- Марка по морозостойкости: F₂200
- Водопоглощение по массе: ≤ 4,5%
- **Сложные рисунки укладки:**
благодаря трапециевидной форме и небольшому размеру элементов идеально подходит для устройства круговых и радиусных дорожек, создания сложных орнаментов мощения.
- **Укладка в ряду поддона:**
101×89 – 26 шт.; 81×89 – 34 шт.; 91×89 – 24 шт.;
111×89 – 20 шт.; 71×89 – 26 шт.

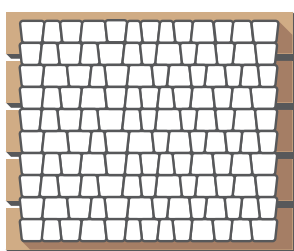
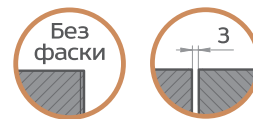
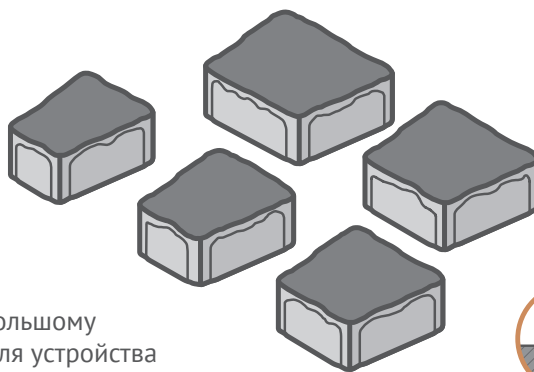

Направление расрева «Колормикс»

Не использовать как схему раскладки!

Варианты раскладки

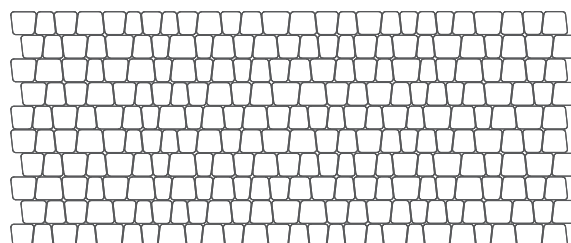
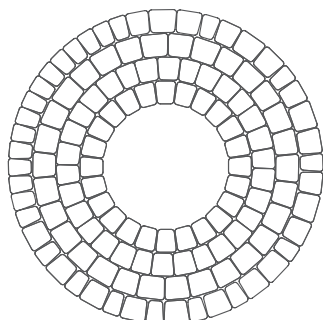
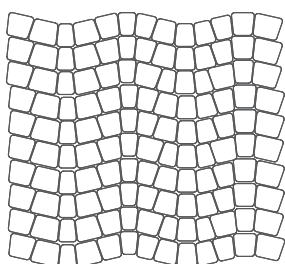

Нагрузки и применение

За счёт малых размеров изделия обладают высокой несущей прочностью и устойчивостью к нагрузкам. При этом необходимо тщательно заполнять межплиточные швы песком для связывания камней в покрытии и исключения их подвижности.

Таблица: Размеры и характеристики

Номенклатура		Назначение		Прочность		Комплектация	
Артикул	Размер, мм	Группа эксплуатации	Назначение покрытия	Класс по порочности на сжатие	Истираемость, не более (марка)	Количество на поддоне, шт.	Площадь на поддоне, м ²
Б.3.А.6	111×89×60	Б	Тротуары улиц и дорог	В25	0,7 г/см ² (G1)	240	10,98
	101×89×60					312	
	91×89×60					288	
	81×89×60					408	
	71×89×60					312	



Классико, комплект из 3-х камней

- ГОСТ 17608-2017
- Размеры, мм: 115×172, 115×115, 57×115
- Толщина, мм: 60
- Радиальная фаска
- Марка по морозостойкости: F₂200
- Водопоглощение по массе: ≤ 4,5%
- Небольшой размер элементов позволяет создавать плавные изгибы и повороты. Округлая форма камней мощения имитирует стиль старинной мостовой.
- Укладка в ряду поддона:
115×157 – 32 шт.; 115×172 – 32 шт.; 115×57 – 8 шт.

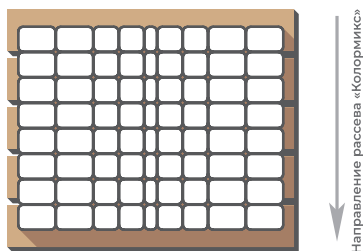
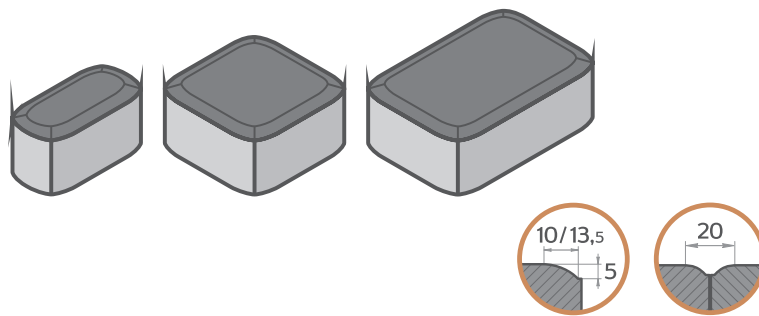

Не использовать как схему раскладки!

Варианты раскладки

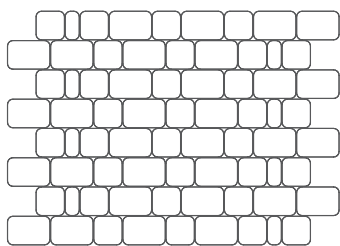

Типовая раскладка без сквозных швов

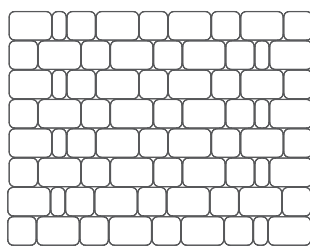

Пример раскладки для узкой дорожки

Нагрузки и применение

За счёт малых размеров изделия обладают высокой несущей прочностью и устойчивостью к нагрузкам. При этом необходимо тщательно заполнять межплиточные швы песком для связывания камней в покрытии и исключения их подвижности. Важно учитывать особенности формы при планировании покрытия – не рекомендуется для мощения основных пешеходных зон, предназначенных для движения МГН.

Таблица: Размеры и характеристики

Номенклатура		Назначение		Прочность		Комплектация	
Артикул	Размер, мм	Группа эксплуатации	Назначение покрытия	Класс по порочности на сжатие	Истираемость, не более (марка)	Количество на поддоне, шт.	Площадь на поддоне, м ²
Б.1.Кл.6	115×172×60	Б	Тротуары улиц и дорог	B25	0,7 г/см ² (G1)	384	13,3
	115×115×60					384	
	57×115×60					96	

Классико круговая, комплект из 3-х камней

- ГОСТ 17608-2017
- **Размеры, мм: 120×115, 103×115, 86×115**
- **Толщина, мм: 60**
- Радиальная фаска
- Марка по морозостойкости: F₂200
- Водопоглощение по массе: ≤ 4,5%
- Предназначена для круговой укладки. Округлая форма камней мощения имитирует стиль старинной мостовой.
- Укладка в ряду поддона:
120×115 – 6 шт.; 86×115 – 40 шт.; 103×115 – 42 шт.

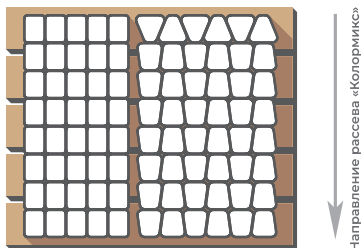
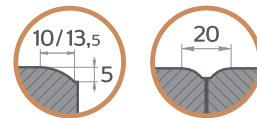
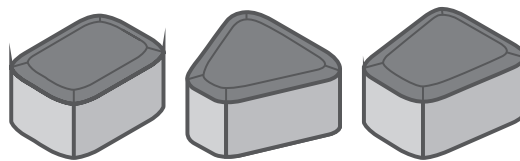

Не использовать как схему раскладки!

Вариант раскладки

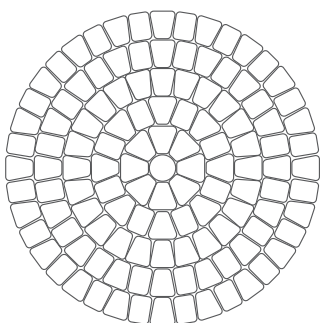

Нагрузки и применение

За счёт малых размеров изделия обладают высокой несущей прочностью и устойчивостью к нагрузкам. При этом необходимо тщательно заполнять межплиточные швы песком для связывания камней в покрытии и исключения их подвижности. Важно учитывать особенности формы при планировании покрытия – не рекомендуется для мощения основных пешеходных зон, предназначенных для движения МГН.

Таблица: Размеры и характеристики

Номенклатура		Назначение		Прочность		Комплектация	
Артикул	Размер, мм	Группа эксплуатации	Назначение покрытия	Класс по порочности на сжатие	Истираемость, не более (марка)	Количество на поддоне, шт.	Площадь на поддоне, м ²
Б.1.Кл.6	120×115×60	Б	Тротуары улиц и дорог	В25	0,7 г/см ² (G1)	72	11,42
	103×115×60					504	
	86×115×60					480	







Прямоугольник 600×200, плита мощения

ХИТ ПРОДАЖ

- ГОСТ 17608-2017
- **Размер, мм: 600×200**
- **Толщина, мм: 60, 80**
- Фаска: 1×1 мм
- Марка по морозостойкости F₂200
- Водопоглощение по массе ≤ 4,5%
- **Ригельная форма:** соотношение сторон 3:1
- Плиты толщиной 60 мм: только пешеходные нагрузки. Плиты толщиной 80 мм: для мощения территорий с возможностью заезда специального транспорта массой до 3,5 т.
- Укладка в ряду поддона: 10 шт.

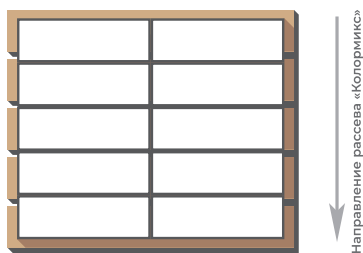
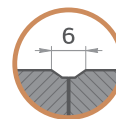
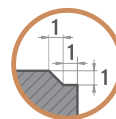
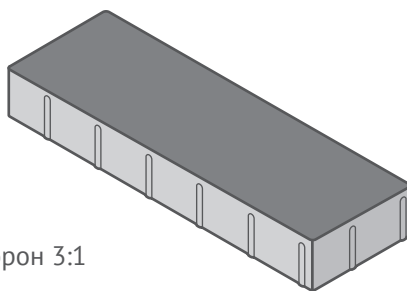

Варианты раскладки

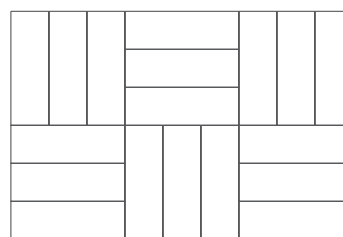
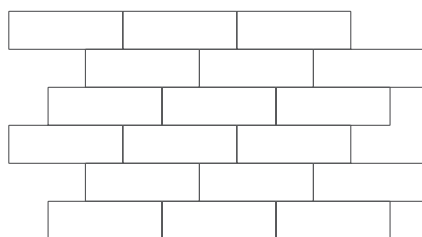
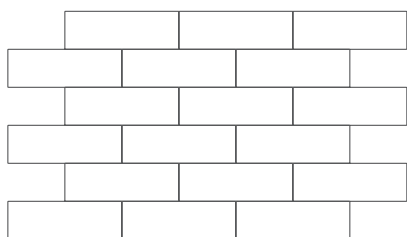

Нагрузки и применение

Паркетная укладка плит по направлению движения зрительно удлинит, «вытягивает» пространство – только для пешеходных зон! При планировании покрытия, испытывающего динамические нагрузки, следует избегать раскладок с крестообразными швами. Рекомендуется диагональная укладка или укладка поперечными рядами перпендикулярно оси движения транспорта. Допустимая скорость движения – менее 20 км/ч. Не следует применять на участках с большим уклоном или переменным рельефом.

Подходит для комбинированных раскладок с плитami других размеров: «Квадрат» 300×300×80, «Квадрат» 600×600×60/80, «Прямоугольник» 600×300×60/80, «Прямоугольник» 600×400×60/80, «Прямоугольник» 900×300×80.

Таблица: Размеры и характеристики

Номенклатура		Назначение		Прочность		Комплектация	
Артикул	Размер, мм	Группа эксплуатации	Назначение покрытия	Класс по порочности на сжатие	Истираемость, не более (марка)	Количество на поддоне, шт.	Площадь на поддоне, м ²
Б.2.П.6	600×200×60	Б	Тротуары, пешеходные улицы и площади	B25	0,7 г/см ² (G1)	120	14,4
Б.2.П.8	600×200×80	Б	Тротуары, пешеходные улицы и площади с заездом а/т массой до 3,5 т	B25	0,7 г/см ² (G1)	90	10,8

Прямоугольник 600×300, плита мощения

ХИТ ПРОДАЖ

- ГОСТ 17608-2017
- **Размер, мм: 600×300**
- **Толщина, мм: 60, 80**
- Фаска: 1×1 мм
- Марка по морозостойкости F₂₀₀
- Водопоглощение по массе ≤ 4,5%
- **Универсальный сити-формат:**
современный дизайн и удобство передвижения;
высокая скорость мощения больших площадей
(10 плит = 1,8 м² площади)
- Плиты толщиной 60 мм: только пешеходные нагрузки. Плиты толщиной 80 мм: для мощения территорий с возможностью заезда специального транспорта массой до 3,5 т.
- Укладка в ряду поддона: 6 шт.

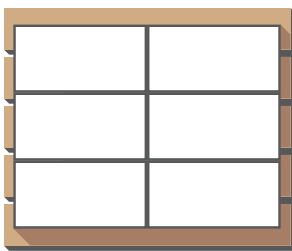
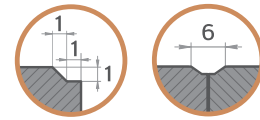
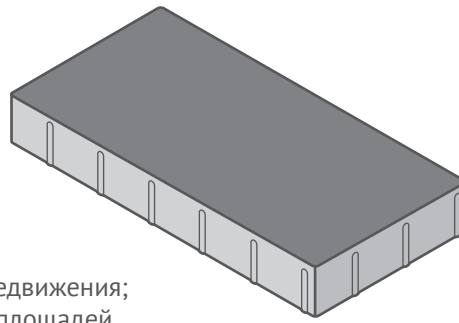

Направление расшивки «Колормикс»

Варианты раскладки

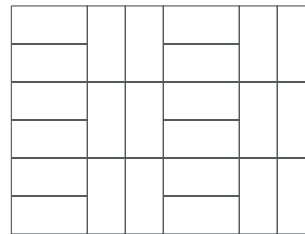
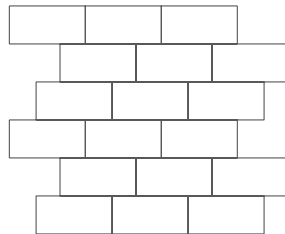
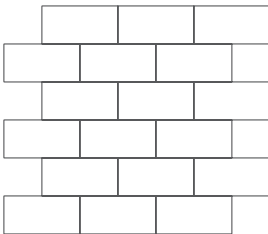

Нагрузки и применение

При планировании покрытия, испытывающего динамические нагрузки, следует избегать раскладок с крестообразными швами. Рекомендуется диагональная укладка или укладка поперечными рядами перпендикулярно оси движения транспорта. Допустимая скорость движения – менее 20 км/ч. Не следует применять на участках с большим уклоном или переменным рельефом.

Подходит для комбинированных раскладок с плитами других размеров: «Квадрат» 300×300×80, «Квадрат» 600×600×60/80, «Прямоугольник» 600×200×60/80, «Прямоугольник» 600×400×60/80, «Прямоугольник» 900×300×80.

Таблица: Размеры и характеристики

Номенклатура		Назначение		Прочность		Комплектация	
Артикул	Размер, мм	Группа эксплуатации	Назначение покрытия	Класс по порочности на сжатие	Истираемость, не более (марка)	Количество на поддоне, шт.	Площадь на поддоне, м ²
Б.З.П.6	600×300×60	Б	Тротуары, пешеходные улицы и площади	B25	0,7 г/см ² (G1)	72	12,96
Б.З.П.8	600×300×80	Б	Тротуары, пешеходные улицы и площади с заездом а/т массой до 3,5 т	B25	0,7 г/см ² (G1)	54	9,72



Прямоугольник 600×400, плита мощения

- ГОСТ 17608-2017
- **Размер, мм: 600×400**
- **Толщина, мм: 60, 80**
- Фаска: 1×1 мм
- Марка по морозостойкости F₂200
- Водопоглощение по массе ≤ 4,5%
- **Оригинальные пропорции:**
соотношение сторон 3:2
- Плиты толщиной 60 мм: только пешеходные нагрузки. Плиты толщиной 80 мм: для мощения территорий с возможностью заезда специального транспорта массой до 3,5 т.
- Укладка в ряду поддона: 4 шт.

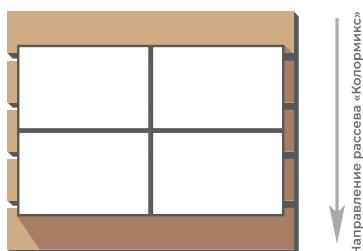
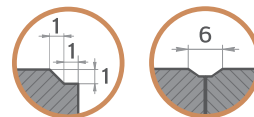
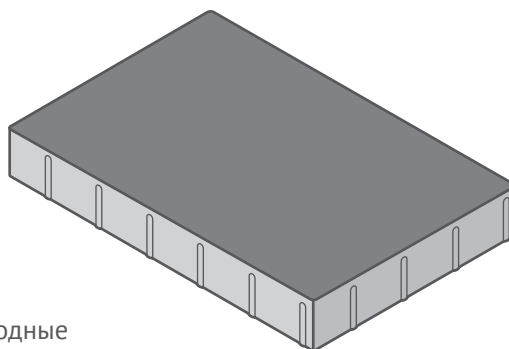

Варианты раскладки

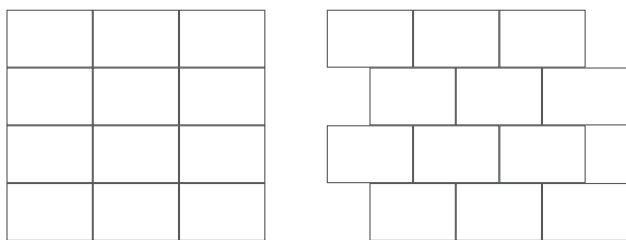

Нагрузки и применение

За счёт большой площади плиты (0,24 м²) предъявляются строгие требования к устройству основания: оно должно быть идеально ровным и тщательно уплотнённым. При планировании покрытия, испытывающего динамические нагрузки, следует избегать раскладок с крестообразными швами. Рекомендуется диагональная укладка или укладка поперечными рядами перпендикулярно оседвижения транспорта. Допустимая скорость движения – менее 20 км/ч. Не следует применять на участках с большим уклоном или переменным рельефом.

Подходит для комбинированных раскладок с плитами других размеров: «Квадрат» 400×400×60/80, «Квадрат» 600×600×60/80, «Прямоугольник» 600×300×60/80, «Прямоугольник» 600×200×60/80, «Прямоугольник» 800×400×80.

Таблица: Размеры и характеристики

Номенклатура		Назначение		Прочность		Комплектация	
Артикул	Размер, мм	Группа эксплуатации	Назначение покрытия	Класс по порочности на сжатие	Истираемость, не более (марка)	Количество на поддоне, шт.	Площадь на поддоне, м ²
Б.4.П.6	600×400×60	Б	Тротуары, пешеходные улицы и площади	B25	0,7 г/см ² (G1)	48	11,52
Б.4.П.8	600×400×80	Б	Тротуары, пешеходные улицы и площади с заездом а/т массой до 3,5 т	B25	0,7 г/см ² (G1)	36	8,64

Прямоугольник 800×400, плита мощения

- ГОСТ 17608-2017
- **Размер, мм: 600×400**
- **Толщина, мм: 80**
- Фаска: 1×1 мм
- Марка по морозостойкости F₂₀₀
- Водопоглощение по массе ≤ 4,5%
- Формат плит подходит для устройства пошаговых дорожек
- Только пешеходные нагрузки: тротуары, пешеходные улицы и площади, дорожно-тропиночная сеть парков, садов и ландшафтно-рекреационных территорий.
- Укладка в ряду поддона: 3 шт.

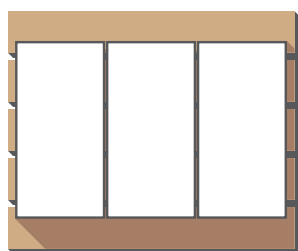
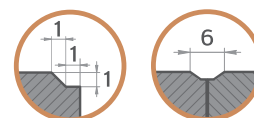
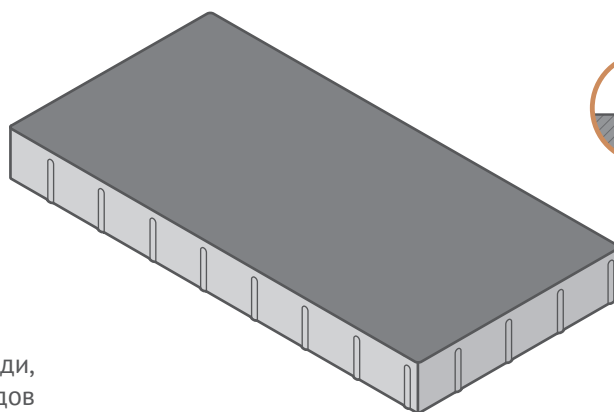

Направление рассева «Колормикс»

Варианты раскладки

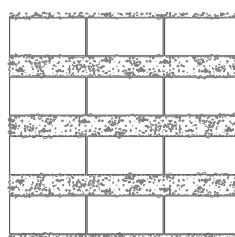
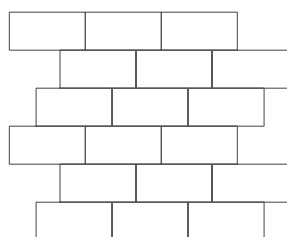
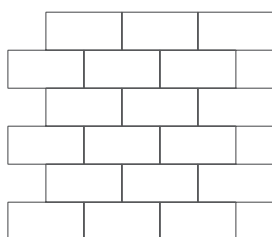

Нагрузки и применение

За счёт большой площади плиты (0,32 м²) предъявляются строгие требования к устройству основания: оно должно быть идеально ровным и тщательно уплотнённым. Не следует применять на участках с большим уклоном или переменным рельефом. Рекомендуется устройство бетонного основания для зон с повышенными нагрузками и пучинистых грунтов.

Подходит для комбинированных раскладок с плитами других размеров: «Квадрат» 400×400×60/80, «Квадрат» 800×800×80.

Таблица: Размеры и характеристики

Номенклатура		Назначение		Прочность		Комплектация	
Артикул	Размер, мм	Группа эксплуатации	Назначение покрытия	Класс по порочности на сжатие	Истираемость, не более (марка)	Количество на поддоне, шт.	Площадь на поддоне, м ²
Б.5.П.8	800×400×80	Б	Тротуары, пешеходные улицы и площади	B25	0,7 г/см ² (G1)	27	8,64



Прямоугольник 900×300, плита мощения

ХИТ ПРОДАЖ

- ГОСТ 17608-2017
- Размер, мм: 900×300
- Толщина, мм: 80
- Фаска: 1×1 мм
- Марка по морозостойкости F₂200
- Водопоглощение по массе ≤ 4,5%
- **Плита пошаговая:**
популярный формат для устройства пошаговых дорожек
- Только пешеходные нагрузки:
тротуары, пешеходные улицы и площади;
дорожно-тропиночная сеть парков, садов
и ландшафтно-рекреационных территорий.
- Укладка в ряду поддона: 4 шт.

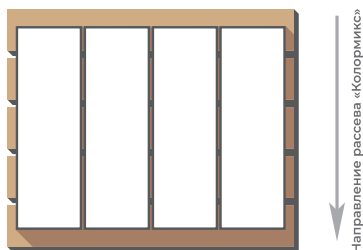
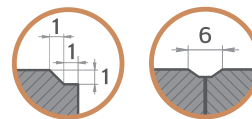
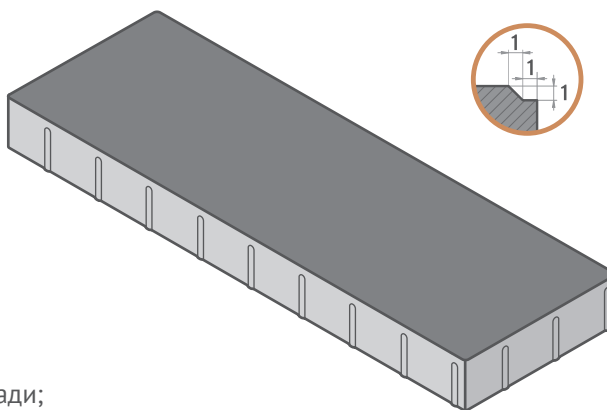

Варианты раскладки

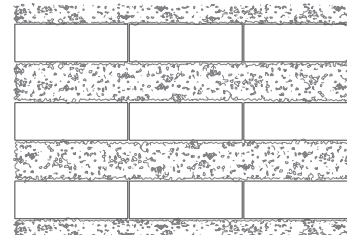
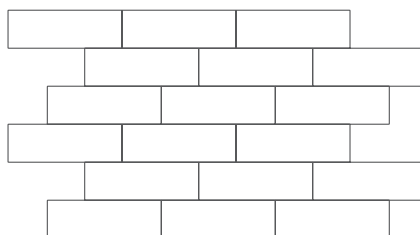
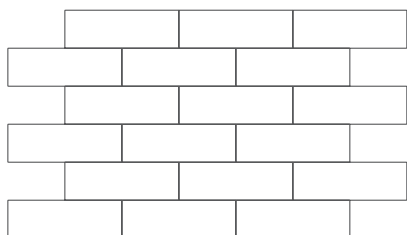

Нагрузки и применение

За счёт большой площади плиты (0,27 м²) предъявляются строгие требования к устройству основания: оно должно быть идеально ровным и тщательно уплотнённым. Не следует применять на участках с большим уклоном или переменным рельефом. Рекомендуется устройство бетонного основания для зон с повышенными нагрузками и пучинистых грунтов.

Подходит для комбинированных раскладок с плитами других размеров: «Квадрат» 300×300×80, «Квадрат» 600×600×80, «Прямоугольник» 600×300×80, «Прямоугольник» 600×200×80.

Таблица: Размеры и характеристики

Номенклатура		Назначение		Прочность		Комплектация	
Артикул	Размер, мм	Группа эксплуатации	Назначение покрытия	Класс по порочности на сжатие	Истираемость, не более (марка)	Количество на поддоне, шт.	Площадь на поддоне, м ²
Б.6.П.8	600×400×60	Б	Тротуары, пешеходные улицы и площади	B25	0,7 г/см ² (G1)	36	9,72

Прямоугольник 1000×500, плита мощения

- ГОСТ 17608-2017
- **Размер, мм: 1000×500**
- **Толщина, мм: 80**
- Фаска: 1×1 мм
- Марка по морозостойкости F₂₀₀
- Водопоглощение по массе ≤ 4,5%
- **Эффект «монолитного» покрытия:**
площадь плиты 0,5 м²,
минимальное количество швов
- Только пешеходные нагрузки: садово-парковые дорожки и площадки, придомовые территории, эксплуатируемые кровли.
- Укладка в ряду поддона: 2 шт.

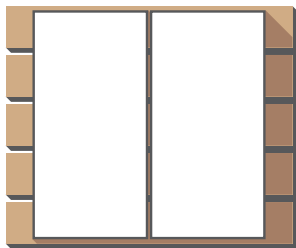
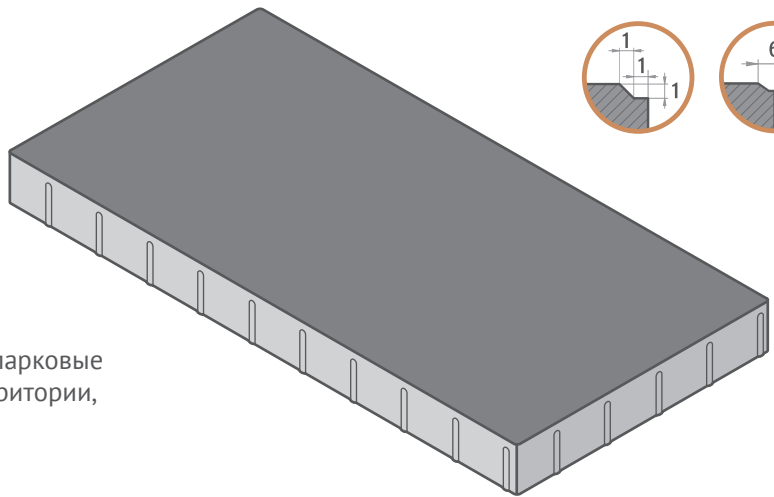

Направление расрева «Колорикс»

Варианты раскладки

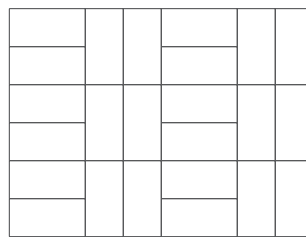
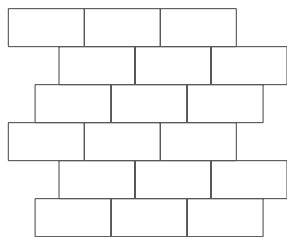
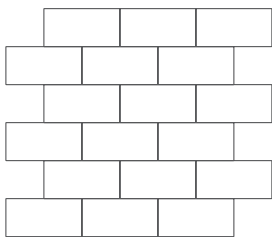

Нагрузки и применение

За счёт большой площади плиты (0,5 м²) предъявляются строгие требования к устройству основания: оно должно быть идеально ровным и тщательно уплотнённым. Для зон с повышенными нагрузками и пучинистых грунтов рекомендуется устройство бетонного основания.

Подходит для комбинированных раскладок с плитами других размеров: «Квадрат» 500×500×80, «Квадрат» 1000×1000×80.

Таблица: Размеры и характеристики

Номенклатура		Назначение		Прочность		Комплектация	
Артикул	Размер, мм	Группа эксплуатации	Назначение покрытия	Класс по порочности на сжатие	Истираемость, не более (марка)	Количество на поддоне, шт.	Площадь на поддоне, м ²
A.7.П.8	1000×500×80	A	Садово-парковые дорожки, придомовые территории, эксплуатируемые кровли	B25	0,7 г/см ² (G1)	18	9



Прямоугольник 1200×600, плита мощения

- ГОСТ 17608-2017
- **Размер, мм: 1200×600**
- **Толщина, мм: 80**
- Фаска: 1×1 мм
- Марка по морозостойкости F₂₀₀
- Водопоглощение по массе ≤ 4,5%
- **Эффект «монолитного» покрытия:**
площадь плиты 0,72 м²,
минимальное количество швов
- Только пешеходные нагрузки:
садово-парковые дорожки и площадки,
эксплуатируемые кровли и придомовые
территории.
- Укладка в ряду поддона: 1 шт.

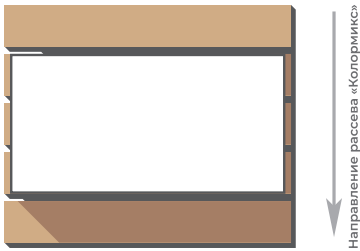
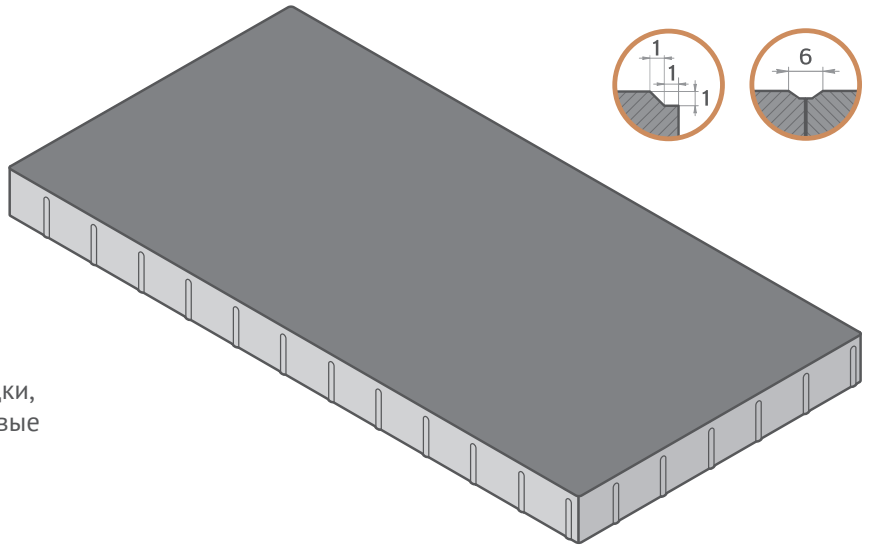

Варианты раскладки

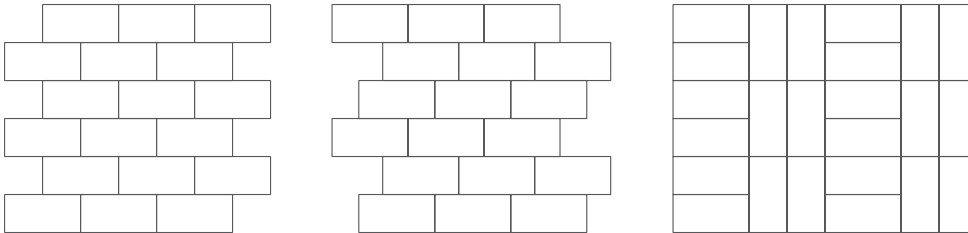

Нагрузки и применение

За счёт большой площади плиты (0,72 м²) предъявляются строгие требования к устройству основания: оно должно быть идеально ровным и тщательно уплотнённым. Для зон с повышенными нагрузками и пучинистых грунтов рекомендуется устройство бетонного основания.

Подходит для комбинированных раскладок с плитами других размеров: «Квадрат» 300×300×80, «Квадрат» 400×400×80, «Квадрат» 600×600×80, «Прямоугольник» 600×300×80.

Таблица: Размеры и характеристики

Номенклатура		Назначение		Прочность		Комплектация	
Артикул	Размер, мм	Группа эксплуатации	Назначение покрытия	Класс по порочности на сжатие	Истираемость, не более (марка)	Количество на поддоне, шт.	Площадь на поддоне, м ²
A.8.П.8	1200×600×80	A	Садово-парковые дорожки, придомовые территории, эксплуатируемые кровли	B25	0,7 г/см ² (G1)	10	7,2

Меба, газонная решётка

ЭКО-ФОРМА

- ГОСТ 17608-2017
- **Размер, мм: 600×400**
- **Толщина, мм: 100**
- Фаска: 3×3 мм
- Марка по морозостойкости F₂₀₀
- Водопоглощение по массе ≤ 4,5%
- **Инфильтрационные камеры:** решётка выполнена из сочлененных бетонных элементов с камерами размером 90×86 мм, которые предназначены для заполнения растительным грунтом или дренирующими материалами. Доля камер с озеленением составляет 40% от общей площади покрытия.
- Газонная решётка рассчитана на нагрузки от транспортных средств массой до 3,5 т. Толщина бетонной стенки 51,4 мм.
- Укладка в ряду поддона: 4 шт.

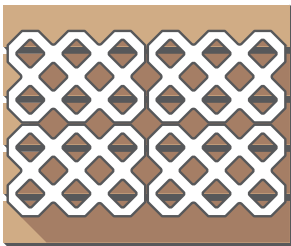
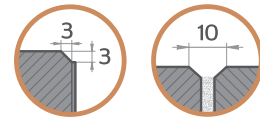
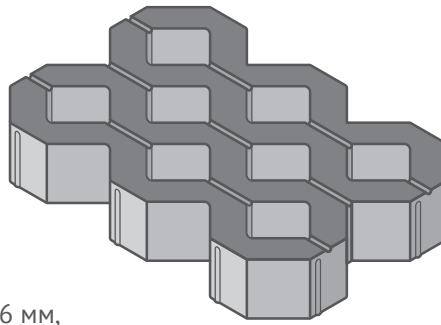

Вариант раскладки

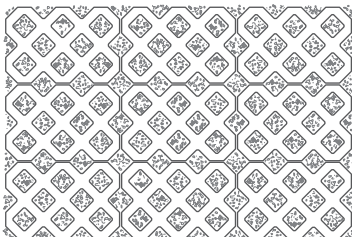

Нагрузки и применение

Камеры заполняются песком или песчано-гравийной смесью фр. 0–10, перемешанными с растительным грунтом в соотношении 1:1. Для подстилающего слоя и заполнения швов следует использовать одну и ту же смесь материалов! Заполнение должно производиться до уровня на 1 см ниже верхней кромки решётки для защиты корневой системы трав от наезда. Кроме того, это пространство служит резервуаром для удержания дождевой воды. Для засеивания подходят травы, устойчивые к вытаптыванию: мятник луговой, овсяница красная, полевица тонкая, райграс пастбищный.

Примечание

Производится в стандартном варианте цвета – серый.

Таблица: Размеры и характеристики

Номенклатура		Назначение		Прочность		Комплектация	
Артикул	Размер, мм	Группа эксплуатации	Назначение покрытия	Класс по порочности на сжатие	Истираемость, не более (марка)	Количество на поддоне, шт.	Площадь на поддоне, м ²
В.1.ГР.10	600×400×100	В	Внутриквартальные проезды, автопарковки, городские площади	В30	0,7 г/см ² (Г1)	40	9,6







Квадрат 400×400, плита мощения

- ГОСТ 17608-2017
- **Размер, мм: 400×400**
- **Толщина, мм: 60, 80**
- Фаска: 1×1 мм
- Марка по морозостойкости F₂200
- Водопоглощение по массе ≤ 4,5%
- Плиты толщиной 60 мм: только пешеходные нагрузки. Плиты толщиной 80 мм: для мощения территорий с возможностью заезда специального транспорта массой до 3,5 т.
- Укладка в ряду поддона: 6 шт.

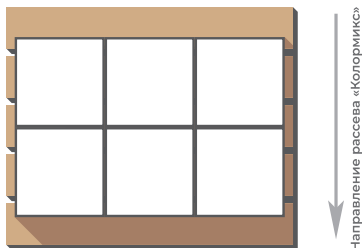
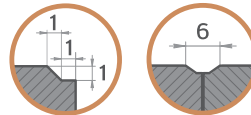
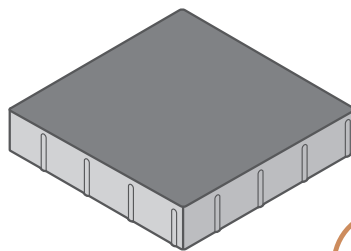

Варианты раскладки

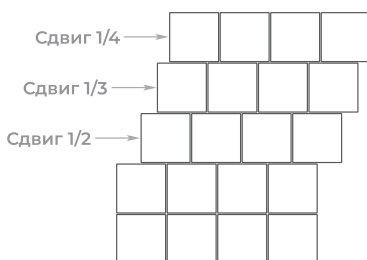

Нагрузки и применение

При планировании покрытия, испытывающего нагрузки от автотранспорта, рекомендуется избегать раскладок с крестообразными швами и вести укладку плит «в разбежку» (со сдвигом). Допустимая скорость движения – менее 20 км/ч. Не следует применять на участках с большим уклоном или переменным рельефом.

Подходит для комбинированных раскладок с плитами других размеров: «Квадрат» 100×100×80, «Квадрат» 600×600×60/80, «Квадрат» 800×800×80, «Прямоугольник» 600×200×60/80, «Прямоугольник» 600×400×60/80, «Прямоугольник» 800×400×80.

Таблица: Размеры и характеристики

Номенклатура		Назначение		Прочность		Комплектация	
Артикул	Размер, мм	Группа эксплуатации	Назначение покрытия	Класс по порочности на сжатие	Истираемость, не более (марка)	Количество на поддоне, шт.	Площадь на поддоне, м ²
Б.5.К.6	400×400×60	Б	Тротуары, пешеходные улицы и площади	B25	0,7 г/см ² (G1)	72	11,52
Б.5.К.8	400×400×80	Б	Тротуары, пешеходные улицы и площади с заездом а/т массой до 3,5 т	B25	0,7 г/см ² (G1)	54	11,52

Квадрат 500×500, плита мощения

ХИТ ПРОДАЖ

- ГОСТ 17608-2017
- **Размер, мм: 500×500**
- **Толщина, мм: 60, 80**
- Фаска: 1×1 мм
- Марка по морозостойкости F₂200
- Водопоглощение по массе ≤ 4,5%
- Плиты толщиной 60 мм: только пешеходные нагрузки. Плиты толщиной 80 мм: для мощения территорий с возможностью заезда специального транспорта массой до 3,5 т.
- Укладка в ряду поддона: 4 шт.

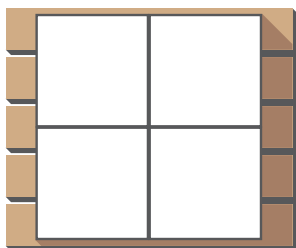
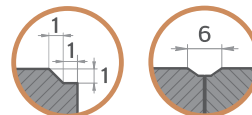
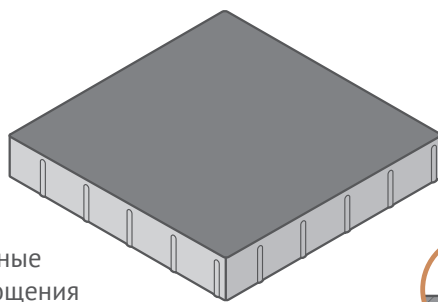

Направление рассева «Колормикс»

Варианты раскладки

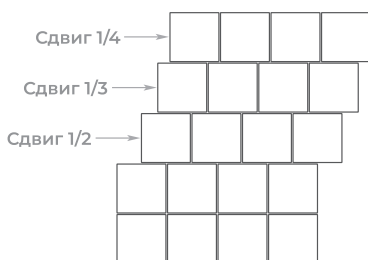

Нагрузки и применение

За счёт большой площади плиты (0,25 м²) предъявляются строгие требования к устройству основания: оно должно быть идеально ровным и тщательно уплотнённым. При планировании покрытия, испытывающего нагрузки от автотранспорта, рекомендуется избегать раскладок с крестообразными швами и вести укладку плит «в разбежку» (со сдвигом). Допустимая скорость движения – менее 20 км/ч. Не следует применять на участках с большим уклоном или переменным рельефом. Подходит для комбинированных раскладок с плитами других размеров: «Квадрат» 100×100×80, «Квадрат» 1000×1000×80, «Прямоугольник» 1000×500×80.

Таблица: Размеры и характеристики

Номенклатура		Назначение		Прочность		Комплектация	
Артикул	Размер, мм	Группа эксплуатации	Назначение покрытия	Класс по порочности на сжатие	Истираемость, не более (марка)	Количество на поддоне, шт.	Площадь на поддоне, м ²
Б.6.К.6	500×500×60	Б	Тротуары, пешеходные улицы и площади	B25	0,7 г/см ² (G1)	48	12
Б.6.К.8	500×500×80	Б	Тротуары, пешеходные улицы и площади с заездом а/т массой до 3,5 т	B25	0,7 г/см ² (G1)	38	9



Квадрат 600×600, плита мощения

- ГОСТ 17608-2017
- **Размер, мм: 600×600**
- **Толщина, мм: 60, 80**
- Фаска: 1×1 мм
- Марка по морозостойкости F₂200
- Водопоглощение по массе ≤ 4,5%
- Плиты толщиной 60 мм: только пешеходные нагрузки. Плиты толщиной 80 мм: для мощения территорий с возможностью заезда специального транспорта массой до 3,5 т.
- Укладка в ряду поддона: 2 шт.

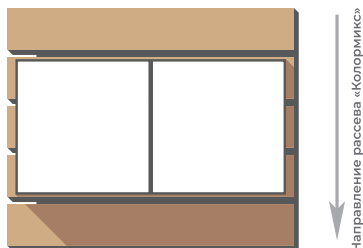
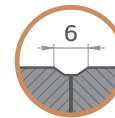
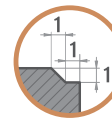
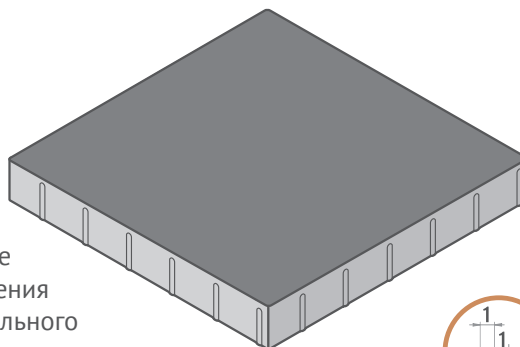

Варианты раскладки

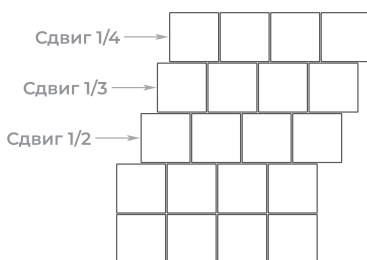

Нагрузки и применение

За счёт большой площади плиты (0,36 м²) предъявляются строгие требования к устройству основания: оно должно быть идеально ровным и тщательно уплотнённым. При планировании покрытия, испытывающего нагрузки от автотранспорта, рекомендуется избегать раскладок с крестообразными швами и вести укладку плит «в разбежку» (со сдвигом). Допустимая скорость движения менее – 20 км/ч. Не следует применять на участках с большим уклоном или переменным рельефом.

Подходит для комбинированных раскладок с плитами других размеров: «Квадрат» 100×100×80, «Квадрат» 300×300×80, «Прямоугольник» 600×200×60/80, «Прямоугольник» 600×300×60/80.

Таблица: Размеры и характеристики

Номенклатура		Назначение		Прочность		Комплектация	
Артикул	Размер, мм	Группа эксплуатации	Назначение покрытия	Класс по порочности на сжатие	Истираемость, не более (марка)	Количество на поддоне, шт.	Площадь на поддоне, м ²
Б.7.К.6	600×600×60	Б	Тротуары, пешеходные улицы и площади	B25	0,7 г/см ² (G1)	30	10,80
Б.7.К.8	600×600×80	Б	Тротуары, пешеходные улицы и площади с заездом а/т массой до 3,5 т	B25	0,7 г/см ² (G1)	24	8,64

Квадрат 800×800, плита мощения

- ГОСТ 17608-2017
- **Размер, мм: 800×800**
- **Толщина, мм: 80**
- Фаска: 1×1 мм
- Марка по морозостойкости F₂₀₀
- Водопоглощение по массе ≤ 4,5%
- **Эффект «монолитного» покрытия:**
площадь плиты 0,64 м²,
минимальное количество швов
- Только пешеходные нагрузки:
тротуары, пешеходные улицы и площади;
дорожно-тропиночная сеть парков, садов
и ландшафтно-рекреационных территорий.
- Укладка в ряду поддона: 1 шт.

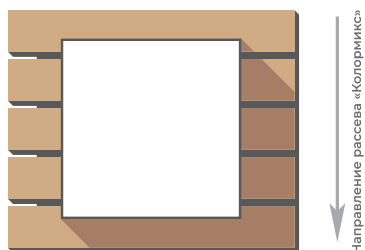
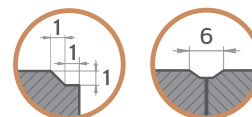
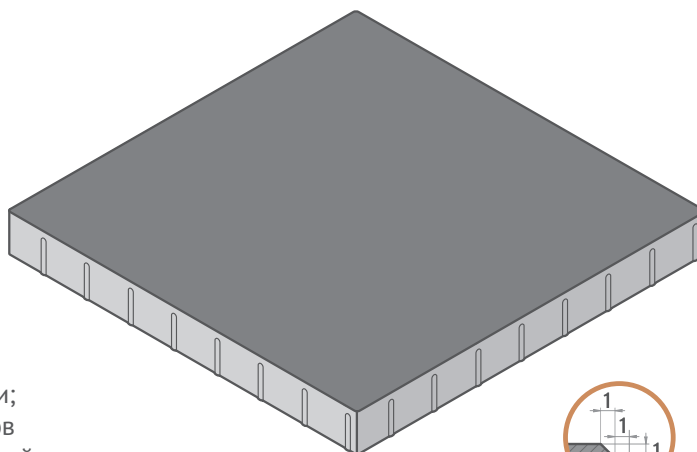

Варианты раскладки

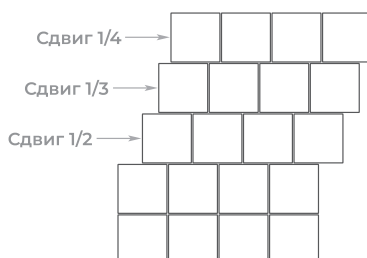

Нагрузки и применение

За счёт большой площади плиты (0,64 м²) предъявляются строгие требования к устройству основания: оно должно быть идеально ровным и тщательно уплотнённым. Не следует применять на участках с большим уклоном или переменным рельефом. Для зон с повышенными нагрузками и пучинистых грунтов рекомендуется устройство бетонного основания.

Подходит для комбинированных раскладок с плитами других размеров: «Квадрат» 400×400×80, «Прямоугольник» 800×400×80.

Таблица: Размеры и характеристики

Номенклатура		Назначение		Прочность		Комплектация	
Артикул	Размер, мм	Группа эксплуатации	Назначение покрытия	Класс по порочности на сжатие	Истираемость, не более (марка)	Количество на поддоне, шт.	Площадь на поддоне, м ²
Б.8.К.8	800×800×80	Б	Тротуары, пешеходные улицы и площади	B25	0,7 г/см ² (G1)	11	7,04



Квадрат 1000×1000, плита мощения

- ГОСТ 17608-2017
- **Размер, мм: 1000×1000**
- **Толщина, мм: 80**
- Фаска: 1×1 мм
- Марка по морозостойкости F₂200
- Водопоглощение по массе ≤ 4,5%
- **Эффект «монолитного» покрытия:**
площадь плиты 1 м²,
минимальное количество швов
- Только пешеходные нагрузки:
садово-парковые дорожки и площадки,
придомовые территории,
эксплуатируемые кровли.
- Укладка в ряду поддона: 1 шт.

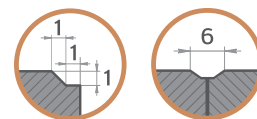
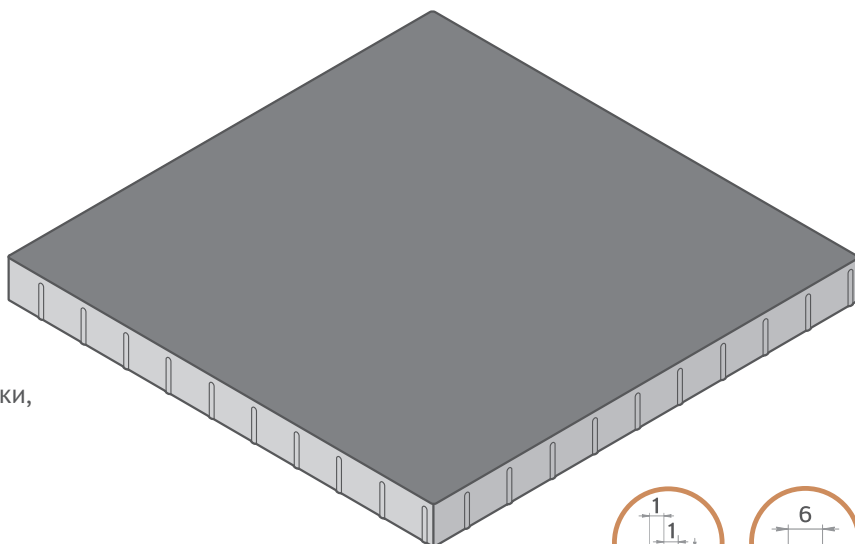

Варианты раскладки

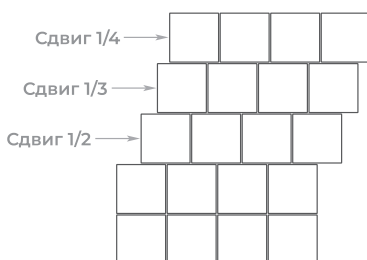

Нагрузки и применение

За счёт большой площади плиты (1 м²) предъявляются строгие требования к устройству основания: оно должно быть идеально ровным и тщательно уплотнённым. Не следует применять на участках с большим уклоном или переменным рельефом. Для зон с повышенными нагрузками и пучинистых грунтов рекомендуется устройство бетонного основания.

Подходит для комбинированных раскладок с плитами других размеров: «Квадрат» 500×500×80, «Прямоугольник» 1000×500×80.

Таблица: Размеры и характеристики

Номенклатура		Назначение		Прочность		Комплектация	
Артикул	Размер, мм	Группа эксплуатации	Назначение покрытия	Класс по порочности на сжатие	Истираемость, не более (марка)	Количество на поддоне, шт.	Площадь на поддоне, м ²
A.9.K.8	1000×1000×80	A	Садово-парковые дорожки, придомовые территории, эксплуатируемые кровли	B25	0,7 г/см ² (G1)	10	10





Бортовые камни

БР 100.20.8

- ГОСТ 32961-2014, ГОСТ 6665-1991
- **Размер, мм: 1000×200×80**
- Марка по морозостойкости F₂200
- Водопоглощение по массе ≤ 5%
- **Назначение:** закрепление краёв мощения, зонирование, разграничение разных видов покрытий без перепада высот или с небольшим перепадом высот.
- **Варианты исполнения:** производятся методом двухслойного вибропрессования в широком ассортименте цвета и фактуры лицевого слоя (коллекции «Стандарт», «Колормикс», «Мрамор»).

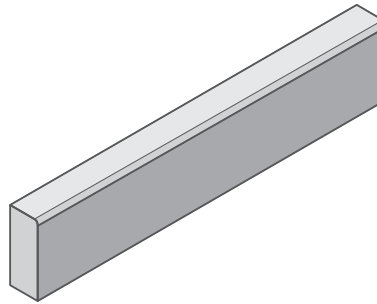

БР 100.30.15 и БР 100.30.18

- ГОСТ 32961-2014
- **Размер, мм: 1000×300×150 и 1000×300×180**
- Марка по морозостойкости F₂200
- Водопоглощение по массе ≤ 5%
- **Назначение:** разделение проезжей части тротуара, проезжей части и обочины для предотвращения наезда на них автомобильным транспортом. Выполняют функции обеспечения безопасности дорожного движения.
- **Варианты исполнения:** производятся методом двухслойного вибропрессования в базовом сером цвете. Возможно изготовление с фактурным лицевым слоем из мраморной/гранитной крошки под заказ.



Таблица: Размеры и характеристики

Номенклатура		Назначение	Прочность		Комплектация		
Артикул	Размер, мм		Класс по порочности на сжатие	Истираемость, не более (марка)	Количество на поддоне, шт.	Количество на поддоне, м. пог.	Вес поддона, кг
БР 100.20.8	1000×200×80	Тротуарный бордюр	B30	≥ V _{тб} 4,0	44	44	1650
БР 100.30.15	1000×300×150	Дорожный бордюр	B30	≥ V _{тб} 4,0	18	18	1820
БР 100.30.18	1000×300×180	Магистральный бордюр	B30	≥ V _{тб} 4,0	15	15	1850

Ключевые принципы устройства покрытий из камней/плит мощения

Многослойная конструкция Покрытие из камней/плит мощения представляет собой многослойную дорожную одежду, включающую грунт земляного полотна, несущий и дополнительный слои основания, а также верхний слой, состоящий из брусчатки с заполнением швов и подстилающим слоем. При этом долговечность верхнего, видимого слоя из брусчатки в значительной степени зависит от правильного расчёта и качественной укладки нижележащих слоев основания. При проектировании и устройстве работ необходимо руководствоваться правилами СП 508.1325800.2022 «Мощение с применением вибропрессованных бетонных изделий».

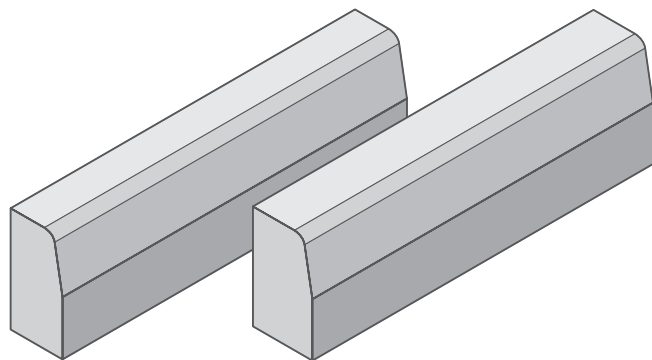
Водопроницаемость Покрытие из тротуарных плит является водопроницаемым. Необходимо обеспечить беспрепятственный отвод осадков и талых вод как с поверхности мощения, так и от нижележащих слоёв основания.

Межплиточные швы Зазор между камнями/плитами называется швом и является важной частью покрытия. Укладка «впритык» друг к другу не допускается, поскольку это может привести к повреждениям. Ширину швов принимают в зависимости от толщины изделий, но не менее 3–5 мм. На путях движения маломобильных групп населения ширина швов должна быть не более 10 мм. Следует учитывать, что ширина шва не определяется размером дистанцеров (боковых выступов на камнях/плитах), а должна соблюдаться исполнителем работ.

Материал для швов В качестве материала для заполнения швов подходят дробленые, зернистые заполнители крупностью не ниже мелкого. Рекомендуется использовать тот же материал для заполнения швов, что и для подстилающего слоя – это обеспечит лучшие фильтрационные свойства дорожной одежды.

Для заполнения межплиточных швов применяют следующие материалы:

- пески для строительных работ I или II класса по ГОСТ 8736 крупностью не ниже мелкого (мелкий, средний, крупный, повышенной крупности);
- пески из отсевов дробления по ГОСТ 31424 крупностью не ниже мелкого (мелкий, средний, крупный, повышенной крупности, очень крупный) марки по дробимости не ниже 600;
- песок декоративный из природного камня по ГОСТ 22856;
- щебень декоративный из природного камня по ГОСТ 22856 фракции от 5 до 10 мм.

Содержание пылевидных и глинистых частиц во всех материалах не более 3%, при этом не допускается содержание глины в комках.

Применение для заполнения швов сухой песчано-цементной смеси недопустимо.

Толщина/форма & нагрузки Толщина изделий является критическим фактором, влияющим на устойчивость мощеного покрытия к горизонтальным сдвигающим нагрузкам, возникающим при торможении, разгоне и повороте транспортных средств. Эти силы вызывают смещение отдельных элементов, приводят к деформациям и колебности. Крупноформатные или длинномерные плиты (соотношение длины к толщине > 4) должны иметь большую толщину, чем камни мощения, чтобы безопасно воспринимать нагрузки; относительно тонкие по сравнению со своей длиной плиты следует использовать только для пешеходного мощения! Плиты мощения в принципе не подходят для динамических нагрузок из-за высоких напряжений на изгиб и риска растрескивания. При выборе толщины и формы изделий мощения технический аспект должен иметь приоритет над эстетическим.

Примыкания к бордюрам Примыкания к бордюрам, выполненные в один уровень с тротуарным покрытием, должны выполняться с выступом камней/плит на 3–5 мм выше уровня бордюра.

Примыкания к водоотводным лоткам Примыкания к лоткам, отводящим воду, должны выполняться с выступом камней/плит на 3–10 мм выше уровня лотка.



Особенности выбора изделий для мощения при проектировании

Ключевым фактором при выборе тротуарных изделий является соответствие их характеристик будущим нагрузкам. Необходимая толщина плит определяется для каждого проекта индивидуально. При выборе толщины плит следует руководствоваться требованиями СП 508.1325800.2022 «Свода правил по мощению» п. 5.2 «Назначение параметров покрытия».

Критерии выбора толщины плит:

- расчёты на прочность, учитывающих габаритные размеры плит;
- интенсивность и тип транспортной нагрузки;
- конструктивные особенности основания мощения.

Камни мощения (соотношение длины и толщины ≤ 4)

Такой тип изделий широко применяется для устройства как пешеходных зон, так и покрытий, подверженных динамическим нагрузкам от легкового и технологического транспорта.

На выбор камней мощения для конкретного применения, кроме толщины и группы эксплуатации, оказывают влияние форма и рисунок раскладки.

Таблица: Рекомендуемая минимальная толщина камней мощения для устройства покрытий

Область применения	Минимальная толщина камня, мм
Садово-парковые и второстепенные дорожки (без заезда автотранспорта)	40
Тротуары улиц и дорог	60
Пешеходные площади, автопарковки, внутриквартальные проезды	80
Площадки и проезды складских комплексов, терминалы, дороги в портах, зоны специального назначения	100

Плиты мощения (соотношение длины и толщины > 4)

Такие изделия предназначены для устройства пешеходных зон и участков улиц с ограниченным движением транспорта со скоростью < 20 км/ч.

Длинномерные плиты должны иметь соответствующую толщину, чтобы безопасно воспринимать динамические нагрузки.

Таблица: Рекомендуемая минимальная толщина плит мощения для устройства покрытий

Область применения	Длина плиты (наибольший размер), мм	Толщина плиты, мм
Тротуары, пешеходные улицы и площади; дорожно-тропиночная сеть парков, садов и ландшафтно-рекреационных территорий	До 400 мм	$\geq 40-50$
	> 400 мм до ≤ 600 мм	≥ 60
	> 600 мм до ≤ 800 мм	≥ 80
	> 800 мм до $\leq 1\ 000$ мм	≥ 80
Тротуары, пешеходные улицы и площади; дорожно-тропиночная сеть парков, садов и ландшафтно-рекреационных территорий с возможностью заезда специального (обслуживающего) транспорта с полной массой до 3,5 т (или 0,875 т/колесо)	До 400 мм	≥ 80
	> 400 мм до ≤ 600 мм	≥ 80
	> 600 мм до ≤ 800 мм	≥ 100
	> 800 мм до $\leq 1\ 000$ мм	≥ 100
Тротуары, пешеходные улицы и площади; дорожно-тропиночная сеть парков, садов и ландшафтно-рекреационных территорий с возможностью заезда специального (обслуживающего) транспорта с полной массой до 9 т (или 2,25 т/колесо)	До 400 мм	≥ 100
	> 400 мм до ≤ 600 мм	≥ 120
	> 600 мм до ≤ 800 мм	≥ 120
	> 800 мм до ≤ 900 мм	≥ 120

Рекомендации по выбору формы изделий при повышенных нагрузках

- Используйте **изделия с увеличенной толщиной** сверх стандартных значений при одновременном уменьшении их длины.
- Выбирайте **изделия с соотношением длины к толщине не более 2:1** для зон с регулярным движением транспорта.
- Продольная ось мощения не должна совпадать с направлением движения транспорта.
- На участках с продольным уклоном свыше 20% и для дорог с движением транспорта применяйте **фигурные камни мощения с зацеплением граней** («Катушка», «Волна», «Трилистник»).

Рекомендации по выбору рисунка укладки и расчёту количества изделий

Планирование раскладки плит и минимизация остатков

- Для сокращения подрезки ширина покрытия должна быть **кратна растровым размерам** изделий (с учётом межплиточных швов).
- Для уменьшения количества стыков форму и размер плит необходимо увязывать с конфигурацией участка.
- Рекомендуемый запас на подрезку:
 - 3–5% — для прямолинейной укладки;
 - ≥ 10% — для диагональной, круговой укладки и радиусных участков.

Важно! Расход материала напрямую зависит от выбранного рисунка раскладки. Например, укладка «ёлочкой» требует больше плит, чем прямая продольная раскладка.

Оформление примыканий и сопряжений

- Для примыканий к люкам, решёткам, опорам и другим инженерным сооружениям используйте **мелкоштучные элементы**: «трапеции», «квадраты» из бетона или натурального камня.
- Укладка вокруг колодцев выполняется **«венцом»** без перевязки с основным покрытием.
- При сопряжении разных типов покрытий используйте **ограничители**: бортовые камни, пластиковые или металлические бордюры, мелкоштучную плитку или булыжник.

Особые указания по устройству покрытий

Водопроницаемость	Покрытие из брусчатки является водопроницаемым . Необходимо обеспечить беспрепятственный отвод воды из слоев дорожной одежды.
Перевязка и сцепление	Покрытия с перевязкой камней обеспечивают лучшее распределение нагрузки , чем покрытия со сквозными швами.
Рисунок укладки для проезжей части	Для проезжей части лучше всего подходит раскладка «ёлочка» , так как восприимчивость к образованию колеи меньше, чем при обычной порядной раскладке.
Диагональная укладка	Камни и плиты мощения, уложенные по диагонали к направлению движения , лучше воспринимают горизонтальные нагрузки, т.к. в распределении нагрузки участвует большее количество изделий. Также диагональная укладка снижает уровень шума по сравнению с поперечной укладкой.
Примыкания к бордюрам и лоткам	Мощение должно быть выше уровня бордюров и водоотводных лотков на 3–10 мм для беспрепятственного стекания воды.
Крупноформатные изделия	Плиты мощения не следует применять на участках с большим уклоном или переменным рельефом. Необходимо следить за тем, чтобы на покрытии не возникало высоких динамических нагрузок .



Внимание!

Во избежание ошибок при проектировании, монтаже и эксплуатации покрытий из тротуарной плитки, рекомендуем пользоваться правилами СП 508.1325800.2022 «Мощение с применением бетонных вибропрессованных изделий».

Проектирование мощения — комплексная задача, где инженерные расчёты, знание особенностей материала и дизайнерская мысль работают вместе. При этом важно учитывать не только действующие нормативы и нагрузки, но и особенности конкретного объекта: от архитектурного облика до будущих затрат на его содержание.



Конструкция устройства основания мощения

Конструктивные слои дорожной одежды	Нагрузки на покрытие			
	Пешеходная нагрузка без заезда ТС	Пешеходная нагрузка, ТС общей массой до 3,5 тонн	Пешеходная нагрузка, ТС, коммунальная техника с нагрузкой на ось < 6 тонн	ТС с нормированной статической нагрузкой на ось < 100 кН
 Камни мощения (с заполнением песком межплиточных швов), мм	40–60	60–80	80	100
 Подстилающий слой из песка в уплотнённом состоянии, см	3–5			
 Несущий слой щебня в уплотнённом состоянии, см	15	20–25	20–25	25
 Геотекстиль нетканый иглопробивной 350 г/м ²	Укладывается с перехлёстом смежных полотен не менее 30 см			
 Дополнительный слой основания (песок средней крупности) в уплотнённом состоянии, см	20	от 20	от 20	от 20
 Грунт земляного полотна в уплотнённом состоянии	По проекту строительства			

Технические требования к устройству дорожных покрытий

1. Дренаж и уклоны

Для эффективного отвода поверхностных вод покрытию и несущему основанию необходимо задать уклоны. Устройство дренажной системы является обязательным.

2. Закрепление краёв покрытия

Края мощения должны быть зафиксированы бортовыми камнями. Выбор типа ограничителя (бетонный, металлический или пластиковый бордюр) определяется планируемой нагрузкой на покрытие.

3. Уплотнение слоёв

Все слои дорожной одежды требуют послойного уплотнения. Основные принципы:

- максимальная толщина уплотняемого слоя – 15 см;
- оборудование – виброплита;
- направление – от краёв к центру;
- количество проходов по следу – от 4 до 10.

4. Требования к земляному полотну

Минимальный модуль упругости земляного полотна должен составлять 45 МПа.

5. Дополнительный слой основания

Для устройства дополнительных слоёв рекомендуются материалы, не подверженные пучению – строительный песок средней крупности. Назначение: для повышения морозоустойчивости и улучшения дренирующих свойств покрытия.

6. Устройство несущего слоя

Технология – метод заклинки, где основная фракция щебня 20–40 мм, расклиновка – мелкий щебень фракции 5–10 мм. Требование: после уплотнения в щебёночном слое не должно оставаться пустот и углублений.

7. Подстилающий (монтажный) слой

Для устройства монтажного слоя рекомендуются строительный песок крупностью не ниже мелкого. Не рекомендуется использовать сухую ЦПС из-за риска образования высолов и снижения дренирующих свойств покрытия.

8. Межплиточные швы

Рекомендуемая ширина швов 3–5 мм. Материалы для заполнения швов:

- сухие сеяные пески с содержанием пылевидных и глинистых частиц ≤ 3%;
 - специальные составы заводского изготовления.
- Запрещено применение ЦПС для заполнения швов.

9. Финальные работы

После укладки плит и заполнения швов выполняется финальное уплотнение покрытия виброплитой с полиуретановым ковриком.

Правила приёмки покрытий (СП 508.1325800.2022)

Таблица: Контролируемые параметры при устройстве покрытий из тротуарных плит

Требования	Допустимые значения
Расположения границ или осей мощения	±20 мм
Соответствие вертикальных отметок проектным	±20 мм
Бортовые камни: <ul style="list-style-type: none">• прямолинейность линии бортового камня на участках длиной 3 м• превышение одного бортового камня над другим	±5 мм ±5 мм
Разность высот: <ul style="list-style-type: none">• между смежными камнями/плитами с плоской поверхностью• между камнями/плитами с рельефной поверхностью• рядом с желобами• рядом со встраиваемыми элементами• рядом с прилегающими покрытиями	±2 мм ±5 мм 3–10 мм 3–5 мм 3–5 мм
Наклон (для плит)	±0,4%
Ширина шва: <ul style="list-style-type: none">• камни мощения толщиной до 12 см• камни мощения толщиной от 12 см• плиты мощения толщиной до 12 см• плиты мощения толщиной более 12 см	3–5 мм 5–8 мм 3–5 мм 5–10 мм
Толщина* подстилающего слоя в уплотнённом состоянии: <ul style="list-style-type: none">• камни/плиты мощения толщиной до 12 см• камни/плиты мощения толщиной от 12 см	30–50 мм 40–60 мм
Продольный уклон желобов	> 0,5%
Плоскостность желобов	< 5 мм / 4 м**

* С учётом запаса на вибропросадку камней/плит должна быть увеличена на 10–15 мм.

** Измерения выполняются с применением четырёхметровой рейки.

1. При приёмке покрытия следует контролировать допустимые значения и величины отклонений (см. таблицы): высотные отметки, ровность, ширину и заполнение межплиточных швов.
2. При сдаче тротуара в эксплуатацию швы должны быть заполнены на всю высоту. Камни/плиты должны занимать устойчивое положение в покрытии — не расшатываться.
3. Проектные прямолинейные в плане швы в натуре должны быть без видимых отклонений от прямой линии.
4. Результирующий общий уклон поверхности покрытия в сторону водоприёмных устройств должен быть не менее 2,5%. На путях движения маломобильных групп населения поперечный уклон пешеходных путей должен составлять от 5‰ до 20‰ (от 1:200 до 1:50, СП 59.13330).
5. Результирующий уклон должен определяться на каждом проектном поперечнике, но не реже чем через 10 м по длине покрытия.
6. На поверхности покрытия не должно быть локальных углублений, в которых может застаиваться вода. Поперечный уклон, измеренный на базе 0,5 м, в любом месте покрытия должен быть не менее 2,5 мм или 0,5%.
7. В течение 1–3 месяцев с начала эксплуатации должен быть организован контроль покрытия для проверки качества заполнения швов, функционирования ливневой системы и устранения возможных местных деформаций.



Правила приёмки покрытий (продолжение)

Таблица: Контроль ровности покрытий

Назначение покрытия	Вид покрытия	Уклон, %	Максимальный просвет под рейкой, мм		
			1 м	2 м	3 м
Тротуары, пешеходные улицы и площади; дорожно-тропиночная сеть парков, садов и ландшафтно-рекреационных территорий	Камни/плиты	≥ 2,0–2,5	≤ 4	≤ 6	≤ 10
<p>Проезжие части улиц и дорог местного значения, проезды, площадки парковок и стоянок автомобилей, временные объездные дороги.</p> <p>Площадки и проезды, открытые складские площадки, внутривъездные дороги морских и речных портов, контейнерных терминалов, коммунальных и складских объектов.</p> <p>Перроны аэродромов, места стоянок воздушных судов, площадки специального назначения и площадки хранения спецавтотехники.</p>	Камни/плиты	≥ 2,0–2,5	≤ 4	≤ 6	≤ 10
<p>Тротуары, пешеходные улицы и площади; дорожно-тропиночная сеть парков, садов и ландшафтно-рекреационных территорий.</p> <p>Проезжие части улиц и дорог местного значения, проезды, площадки парковок и стоянок автомобилей, временные и объездные дороги.</p> <p>Площадки и проезды, открытые складские площадки, внутривъездные дороги морских и речных портов, контейнерных терминалов, коммунальных и складских объектов.</p> <p>Перроны аэродромов, места стоянок воздушных судов, площадки специального назначения и площадки хранения спецавтотехники.</p>	Водопроницаемые покрытия	≥ 1	≤ 5	≤ 8	≤ 10
	Комбинированные покрытия	≥ 1	≤ 15	≤ 17	≤ 20

- Соответствие вертикальных отметок проектным должно проверяться на каждом проектном поперечнике и не реже чем через 20 м. Отклонение не должно превышать 20 мм.
- Несущее основание должно устраиваться с такими же уклонами, что и покрытие.
- При определении просветов под четырехметровой рейкой просветы под свисающим краем в расчёт не принимаются. После измерения максимального просвета рейку перемещают вдоль тротуара на 2 м с перекрытием предыдущего её положения на 2 м.
- Под трехметровой рейкой просветы определяют в 5 точках, расположенных на расстоянии 0,5 м между собой и от концов рейки. После измерения просветов рейку перемещают вдоль тротуара на 3 м.
- Поперечный уклон определяют по данным нивелирования точек, расположенных по краям покрытия, или специальным уклономером. Продольный уклон определяют нивелированием или уклономером по оси, или по краю тротуара.
- Изменение направления рисунка мощения, примыкания к люкам, водосборным лоткам и т.п., должны осуществляться с учётом правил выполнения подрезки.

Правила выполнения подрезки

- **Для камней:** наименьшая сторона отрезанного камня должна быть не менее 1/3 длины целого изделия.
- **Для плит:** соотношение длины и ширины отрезанной части должно составлять не более 2,0, а оставшаяся короткая сторона должна минимум в два раза превышать толщину изделия.
- Обрезанные камни/плиты не должны иметь острых углов (менее 45°).

Правила эксплуатации покрытий из тротуарных плит

Первый месяц эксплуатации	<ol style="list-style-type: none">1. Первичная очистка После завершения укладки необходимо тщательно удалить с поверхности остатки песка и цемента для предотвращения появления пятен и изменения цвета покрытия.2. Ограничения при использовании песков со стабилизатором При обработке швов стабилизаторами песка запрещается въезд автотранспорта на обработанные участки в течение 24 часов.3. Ограничение нагрузок Запрещается движение транспорта с давлением на покрытие свыше 0,2 МПа, включая грузовой транспорт и уборочную технику.4. Обработка гидрофобизаторами Рекомендуется обработка поверхности плит гидрофобизаторами для защиты от загрязнений и снижения образования наледи зимой. Эксплуатацию можно начинать после полного высыхания состава.
---------------------------	--

Высолы (солевые налёты)	<ol style="list-style-type: none">1. Естественное смывание Появление солевых налётов на поверхности плит в первый год эксплуатации не является дефектом. Обычно они исчезают самостоятельно в течение 1–2 сезонов под воздействием осадков.2. Специальные средства Для ускоренного удаления высолов можно использовать профессиональные средства: NEOMID, «Типром Плюс», DONNITIL и т.п.
-------------------------	---

Регулярное обслуживание	<ol style="list-style-type: none">1. Плановые осмотры Дважды в год (весной и осенью) проводить визуальный контроль покрытия:<ul style="list-style-type: none">• состояние примыканий к инженерным сооружениям;• ровность покрытия;• работоспособность ливневой системы.2. Ремонтные работы При восстановлении поврежденных участков покрытия требуется демонтаж с заменой подстилающего слоя.3. Контроль заполнения межплиточных швов Следить за полнотой заполнения швов песком или заводскими составами для швов на всю высоту.
-------------------------	--

Летняя уборка	<ol style="list-style-type: none">1. Регулярная очистка Использовать специализированную технику – тротуароуборочные машины, уличные пылесосы. При мойке под высоким давлением предотвращать вымывание песка из швов.2. Борьба с растительностью в швах Своевременно удалять мох и сорняки механическим способом или гербицидами избирательного действия с заменой зараженного песка в швах.3. Удаление пятен и загрязнений<ul style="list-style-type: none">• Органические пятна: специализированные шампуни и моющие средства.• Машинные масла: органические растворители или биосорбенты с заменой грязного песка в швах.• Ржавчина: специальные составы («NEOMID Антиржавчина 570», MC-Rost Ex) с последующей промывкой обработанного участка водой.
---------------	---

Зимняя уборка	<ol style="list-style-type: none">1. Уборка снега Запрещено использование металлических инструментов для удаления снега и наледи (ломы, лопаты, ковши). Снегоуборочная техника должна быть оборудована резиновыми отбойниками.2. Противогололедные реагенты Рекомендуются реагенты на основе магния или кальция. Необходимо ограничить использование средств на основе технической соли (хлорида натрия) или оптимизировать песко-соляной состав смесей.3. Борьба с обледенением При образовании наледи рекомендуется использовать абразивные материалы – мраморную или гранитную крошку фракции 0,16–3 мм с обязательной уборкой с покрытия после таяния льда.
---------------	--



Производственная компания «Ревертек»
Тротуарная плитка и элементы благоустройства
г. Новосибирск
Телефон: +7 (383) 383-08-70
Сайт: vansib.ru